

## Moniteur vidéo pour bébé WiFi avec écran de 2.8 pouces, caméra et veilleuse



# vtech®

## Guide de démarrage rapide

### Félicitations

pour l'achat de votre nouveau produit VTech.

Avant d'utiliser cet écoute bébé, veuillez lire les **instructions de sécurité importantes**.

### QUE PERMET LE MONITEUR VIDÉO ?

Le moniteur vidéo pour bébé intelligent WiFi avec écran de 2,8 pouces vous permet de rester proche de votre bébé lorsque vous êtes en déplacement ou absent. Ce moniteur est compatible avec le Wi-Fi et utilise le réseau sans fil de votre domicile pour diffuser des images et des sons en direct via l'unité bébé et l'unité parents à écran couleur de 2,8 pouces. Il vous permet de maintenir un lien constant avec votre bébé.

Vous pouvez également effectuer des commandes à partir de votre smartphone ou de votre tablette mobile.

Le moniteur vidéo pour bébé intelligent WiFi avec écran de 2,8 pouces utilise l'application **MyVTech Baby Pro** pour vous permettre de voir et d'entendre instantanément ce qui se passe avec votre bébé, où que vous soyez dans le monde.

L'application peut être téléchargée à partir de l'App Store ou du Google PlayTM Store, directement depuis votre smartphone ou votre tablette mobile.

## CONSIGNES DE SÉCURITÉ IMPORTANTES

La plaque signalétique est située au bas de la base de l'unité bébé. Lors de l'utilisation de votre équipement, des précautions de base doivent toujours être prises pour réduire les risques d'incendie, d'électrocution et de blessures, cela comprend ce qui suit :

1. Respectez tous les avertissements et les instructions indiquées avec le produit.
2. La configuration doit être effectuée par un adulte.
3. **ATTENTION** : N'installez pas l'unité bébé à une hauteur au dessus de.
4. Ce produit est destiné à procurer une aide. Il ne remplace pas une surveillance appropriée par un adulte responsable et ne doit pas être utilisé en tant que tel.
5. Ce produit n'est pas destiné à être utilisé comme dispositif de surveillance médical.
6. N'utilisez pas ce produit à proximité de l'eau, par exemple près d'une baignoire, d'un évier, d'une piscine ou d'une douche.
7. **ATTENTION** : N'utilisez que les piles rechargeables fournies. Il peut y avoir un risque d'explosion en cas d'utilisation d'un type de pile rechargeable inapproprié pour l'unité parents. La pile rechargeable ne peut pas être soumise à des températures extrêmes élevées ou basses et à une faible pression atmosphérique à haute altitude pendant son utilisation, son stockage, son transport. L'élimination de la pile rechargeable dans le feu ou dans un four chaud, ou l'écrasement ou le découpage mécanique de la pile rechargeable peuvent provoquer une explosion. Le fait de laisser la pile rechargeable dans un environnement à température extrêmement élevée peut entraîner une explosion ou une fuite de liquide ou de gaz inflammable. Une pile rechargeable soumise à une pression d'air extrêmement faible peut provoquer une explosion ou une fuite de liquide ou de gaz inflammable. Éliminez la pile rechargeable usagée conformément aux instructions.
8. Utilisez exclusivement l'alimentation électrique fournie avec ce produit. Une polarité ou une tension d'alimentation incorrecte peut sérieusement endommager le produit.



Informations sur l'alimentation électrique :

Sortie de l'unité bébé : 5 V CC 1 A

VTech Telecommunications Ltd. Modèle : VT05EEU05100

Sortie de l'unité parents : 5 V CC 1 A

VTech Telecommunications Ltd. Modèle : VT05EEU05100



Informations sur la pile rechargeable :

Zhuohai Great Power Energy Co., Ltd.

Pile rechargeable Li-ion, 3,6 V, 2600 mAh, 9,36 Wh ;

Modèle : ICR18650-2.6Ah-3.6V-1S1P

9. Pour que le branchement soit correct, l'alimentation électrique doit être branchée en position verticale ou au niveau du sol. Les broches ne sont pas conçues pour maintenir la fiche en place dans le cas d'un branchement au plafond, sous une table ou dans une prise de courant d'armoire.
10. La prise de courant des équipements avec fiches (alimentation électrique) doit être installée à proximité de l'appareil et doit être facilement accessible.
11. Débranchez ce produit de la prise murale avant de le nettoyer. N'utilisez pas de nettoyeurs liquides ou en aérosol. Utilisez un chiffon humide pour le nettoyage.
12. Ne modifiez pas les alimentations électriques et ne les remplacez pas par d'autres alimentations, car cela peut être dangereux.
13. Ne posez rien sur les cordons d'alimentation. N'installez pas ce produit dans un endroit où les cordons peuvent être piétinés ou écrasés.
14. Ce produit ne doit être utilisé qu'avec le type d'alimentation secteur indiqué sur le marquage. Si vous n'êtes pas sûr de la tension secteur de votre maison, contactez votre revendeur ou votre compagnie d'électricité locale.
15. Ne surchargez pas les prises murales et n'utilisez pas de rallonge.
16. Ne placez pas ce produit sur une table, une étagère, un support ou d'autres surfaces instables.
17. Ce produit doit être placé dans un endroit où il y a une ventilation adéquate. Des fentes et des ouvertures à l'arrière ou au bas de ce produit sont prévues pour la ventilation. Il ne faut pas obstruer les ouvertures, pour éviter la surchauffe du produit, en le plaçant sur une surface souple comme un lit, un canapé ou un plaid. Ce produit ne doit jamais être placé à proximité ou au-dessus d'un radiateur ou d'une entrée de chaleur.
18. Ne jamais introduire d'objets dans ce produit à travers les fentes, car ils peuvent toucher des points de contact électrique dangereux ou provoquer des courts-circuits. Éviter absolument de renverser du liquide sur le produit.
19. Pour réduire le risque d'électrocution, ne démontez pas ce produit, mais envoyez-le dans un centre de service autorisé. L'ouverture

ou le retrait des composants du produit autres que les couvercles d'accès aux piles rechargeables spécifiés peut vous exposer à des tensions dangereuses ou à d'autres risques. Un remontage incorrect peut provoquer une électrocution lors d'une utilisation future du produit.

20. Vous devez tester la réception du son à chaque fois que vous allumez les appareils ou après avoir déplacé l'un des composants.
21. Examinez régulièrement tous les composants pour vérifier qu'ils ne sont pas endommagés.
22. Il existe un très faible risque de perte de confidentialité lors de l'utilisation de certains appareils électroniques, tels que les écouteurs, les téléphones sans fil, etc. **Pour protéger votre vie privée, assurez-vous que le produit n'a jamais été utilisé avant de l'acheter, réinitialisez périodiquement l'écoute bébé en l'éteignant puis en le rallumant, et éteignez l'écoute bébé si vous ne l'utilisez pas pendant un certain temps.**
23. Les enfants devront être surveillés pour s'assurer qu'ils ne jouent pas avec le produit.
24. Les petites pièces de ce moniteur peuvent être avalées par les bébés ou les jeunes enfants. Conservez ces pièces hors de portée des enfants.
25. Le produit n'est pas destiné à être utilisé par des personnes (y compris les enfants) ayant des capacités physiques, sensorielles ou mentales réduites, ou un manque d'expérience et de connaissances, à moins qu'elles n'aient reçu une formation ou des instructions concernant l'utilisation de l'appareil par une personne responsable de leur sécurité.

### CONSERVEZ CES INSTRUCTIONS

#### Précautions

- Utiliser et stocker le produit à une température comprise entre 0 °C et 40 °C.
- Une mauvaise manipulation des piles rechargeables peut entraîner des risques de brûlure, d'incendie ou d'explosion.
- Les piles rechargeables ne doivent pas être exposées à une chaleur excessive telles que le soleil ou un feu.
- N'exposez pas le produit à un froid extrême, à la chaleur ou à la lumière directe du soleil. Ne pas placer le produit à proximité d'une source de chaleur.
- **⚠ Avertissement**—Danger d'étranglement—Les enfants peuvent S'ÉTRANGLER avec les cordons. Maintenez le cordon hors de portée des enfants (à plus de 0,9 m de distance). Ne pas enlever l'étiquette d'avertissement sur le cordon de l'adaptateur.
- Ne jamais placer l'unité bébé à l'intérieur du parc ou du lit du bébé. Ne jamais couvrir l'unité bébé ou l'unité parents avec une serviette ou une couverture.
- D'autres produits électroniques peuvent causer des interférences avec votre caméra. Essayez d'installer votre écoute bébé aussi loin que possible des appareils électroniques suivants : routeurs sans fil, radios, téléphones cellulaires, interphones, systèmes de surveillance des locaux, téléviseurs, ordinateurs personnels, appareils électroménagers de cuisine et téléphones sans fil.

#### Précautions pour les utilisateurs de stimulateurs cardiaques implantés

Stimulateurs cardiaques (s'applique uniquement aux appareils numériques sans fil) : Wireless Technology Research, LLC (WTR), une entité de recherche indépendante, a mené une évaluation multidisciplinaire des interférences entre les dispositifs sans fil portables et les stimulateurs cardiaques implantés. Soutenue par la Food and Drug Administration américaine, la WTR recommande aux médecins :

#### Patients porteurs d'un stimulateur cardiaque

Should keep wireless devices at least six inches from the pacemaker.

- Il faut garder les appareils sans fil à au moins six pouces du stimulateur cardiaque.
- Il ne faut PAS placer d'appareils sans fil directement sur le stimulateur cardiaque, par exemple dans une poche de poitrine, lorsque celui-ci est allumé.

L'évaluation du WTR n'a identifié aucun risque pour les personnes avec des stimulateurs cardiaques provenant d'autres personnes utilisant des appareils sans fil.

#### Champs électromagnétiques (CEM)

Ce produit de VTech est conforme à toutes les normes relatives aux champs électromagnétiques (CEM). S'il est manipulé correctement et conformément aux instructions de ce manuel d'utilisation, le produit peut être utilisé en toute sécurité sur la base des preuves scientifiques disponibles aujourd'hui.



## CONTENU DE L'EMBALLAGE

L'emballage de votre moniteur vidéo contient les éléments suivants. Conservez votre ticket de caisse et l'emballage d'origine au cas où une intervention sous garantie serait nécessaire.

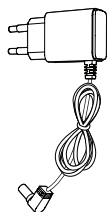
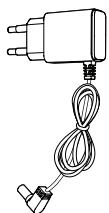
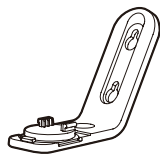
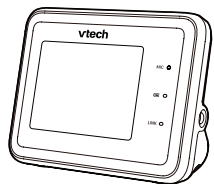

### EXIGENCES

#### Pour un accès mobile :

Application mobile  
**MyVtech Baby Pro**

Réseau	Wi-Fi
Routeur Wi-Fi	2,4GHz 802.11 b/g/n

Connexion Internet	1,5 Mbps @ 720p ou 2,5 Mbps @ 1080p de bande passante en amont et par unité bébé
--------------------	--



## VUE D'ENSEMBLE

### Aperçu de l'unité bébé

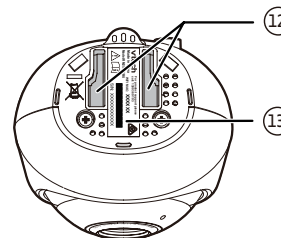
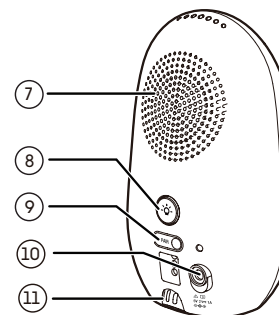
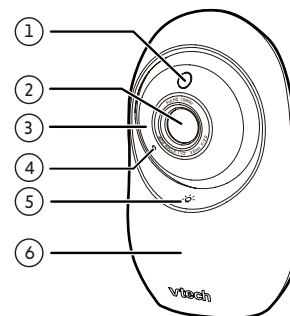

- 1 **Capteur de lumière**
- 2 **Objectif de la caméra**
- 3 **LED infrarouges**  
Cela vous permet de voir clairement dans un environnement sombre.
- 4 **Microphone**
- 5 **☀ Touche de la veilleuse**  
(pour les modèles dont le numéro de série commence par **0QW**)
  - Appuyez pour allumer ou éteindre la veilleuse.
  - Appuyez et maintenez la touche enfoncée pour régler la luminosité de la veilleuse.
- 6 **Veilleuse**
- 7 **Haut-parleur**
- 8 **☀ Touche de commande de la veilleuse**
  - Appuyez pour allumer ou éteindre la veilleuse.
  - Appuyez et maintenez enfoncé pour régler la luminosité de la veilleuse.
- 9 **PAIR (Apparier)**
  - L'unité parents et l'unité bébé fournies sont déjà appariées.
  - Pour réinitialiser tous les paramètres de l'unité bébé aux valeurs par défaut, appuyez simultanément sur la touche **PAIR** et sur la touche de **commande de la veilleuse** et maintenez-les enfoncées jusqu'à ce que vous entendiez un bip sonore.
- 10 **Prise d'alimentation**
- 11 **Capteur de température**
- 12 **Fentes pour le montage mural**
  - Le support mural est inclus dans votre emballage.
- 13 **Étiquette du produit**

## Vue d'ensemble de l'unité parents

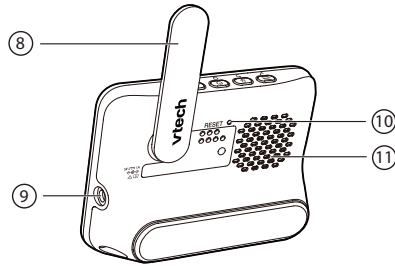
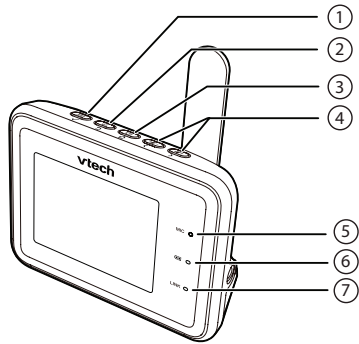

### 1 MENU/SELECT

- Appuyez pour entrer dans le menu principal.
- Dans un menu, appuyez pour choisir un élément ou enregistrer un paramètre.

### 2 TALK /

- Appuyez et maintenez la touche enfoncée pour parler à l'unité bébé.
- Lorsque vous êtes dans un sous-menu, appuyez pour revenir au menu précédent.

### 3 / POWER / LCD ON/OFF / EXIT

### 4

Mise en sourdine ou réglage du volume de l'unité parents.

- Lorsque vous êtes dans un sous-menu, appuyez pour naviguer vers la gauche ou la droite.

### 5 **Microphone**

### 6 Voyant LED (rouge)

- S'allume lorsque l'unité parents est connectée à l'alimentation secteur ou que la pile rechargeable est en cours de charge.
- Clignote lorsque la pile rechargeable de l'unité parents est faible et doit être rechargée.

### 7 **Voyant LED LINK (Vert)**

- On when the parent unit is linked to S'allume lorsque l'unité parents est appariée à l'unité bébé.
- Clignote lorsque la liaison avec l'unité bébé est perdue.

### 8 **Antenne**

### 9 **Prise d'alimentation**

### 10 **RESET (Réinitialisation)**

- Redémarrage forcé de l'unité parents.

### 11 **Haut-parleur**



## CONNECTER, CHARGER ET ALLUMER L'ÉCOUTE BÉBÉ

### Brancher l'écoute bébé

Branchez toutes les alimentations électriques fournies dans les prises d'alimentation de l'unité parents et de l'unité bébé. Vous pouvez entendre un clic si le branchement est correct, et le voyant LED de la pile rechargeable sur l'unité parents s'allume.

### ATTENTION

- Mettez l'unité bébé hors de portée de votre bébé. Ne jamais placer l'unité bébé à l'intérieur du parc ou du lit du bébé.

### REMARQUES

- La pile rechargeable de l'unité parents est intégrée.
- Utilisez uniquement l'alimentation électrique fournie avec ce produit.
- Assurez-vous que l'unité parents et l'unité bébé ne sont pas connectées à une prise électrique commandée électroniquement.
- Connectez les alimentations électriques uniquement dans une position verticale ou sur le sol. Les broches des adaptateurs ne sont pas conçues pour supporter le poids de l'unité parents ou de l'unité bébé, il ne faut donc pas les brancher au plafond, sous la table ou dans les prises d'une armoire. Sinon, les adaptateurs risquent de ne pas être branchés correctement sur les prises.
- Assurez-vous que les alimentations électriques de l'unité parents, l'unité bébé et les cordons d'alimentation sont hors de portée des enfants.

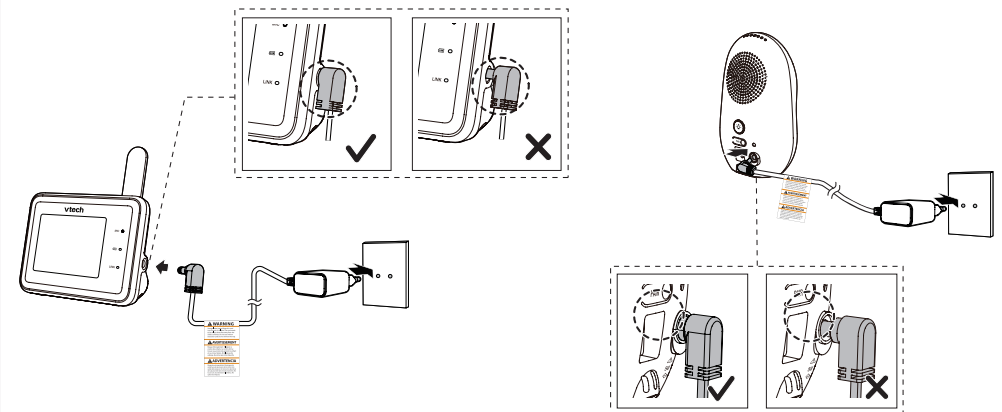

### REMARQUE :

L'objectif et la surface de la caméra peuvent chauffer en fonctionnement normal.





## Charge de la pile rechargeable de l'unité parents



L'unité parents fonctionne sur pile rechargeable interne ou sur secteur. Pour surveiller votre bébé en permanence, laissez l'unité parents branchée sur le secteur. Avec la pile rechargeable seule, l'unité parents peut fonctionner sans fil pendant une courte période seulement.

### REMARQUES

- Avant d'utiliser l'écoute bébé pour la première fois, chargez les piles rechargeables de l'unité parents pendant 12 heures. Lorsque la pile rechargeable de l'unité parents est complètement chargée, l'icône de la pile rechargeable devient pleine .
- L'autonomie en veille varie en fonction de l'utilisation que vous en faites.

L'icône de la pile rechargeable indique l'état de la pile rechargeable (voir le tableau suivant).

INDICATEURS DE PILE RECHARGEABLE	ÉTAT DE LA PILE RECHARGEABLE	ACTIONN
 et  sont affichés sur l'écran de l'unité parents ; le voyant LED  clignote.	La pile rechargeable est très peu chargée et peut uniquement être utilisée pendant une courte période.	Chargez sans interruption (au moins 30 minutes).
Les segments de l'icône de la pile rechargeable sont pleins  .	La pile rechargeable est complètement chargée.	Pour maintenir la pile rechargeable chargée, branchez-la à la prise secteur lorsqu'elle est utilisée.

L'unité parents s'allume automatiquement après avoir été branchée sur la prise de courant, et l'écran de bienvenue apparaît. Vous pouvez appuyer sur  pour l'activer ou maintenir enfoncé  pour l'éteindre.



**Relever l'antenne de l'unité parents pour une meilleure réception**

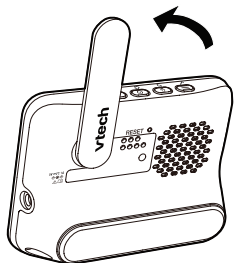

## TESTER LE NIVEAU SONORE ET POSITIONNER LE MONITEUR VIDÉO

### REMARQUE

- Ce moniteur vidéo est destiné à procurer une aide. Il ne remplace pas la surveillance appropriée par un adulte responsable et ne doit pas être utilisé en tant que tel.

### Test du niveau sonore du moniteur vidéo

#### ATTENTION

- Pour la protection auditive, assurez-vous que l'unité parents est à plus de 1 mètre de l'unité bébé. Si vous entendez un bruit de rétroaction, déplacez l'unité parents plus loin jusqu'à ce que le bruit s'arrête. Vous pouvez également appuyer  sur l'unité parents pour réduire ou couper le bruit.



#### SUGGESTION

- Augmentez le volume du haut-parleur de l'unité parents si vous n'entendez pas les sons transmis par l'unité bébé.

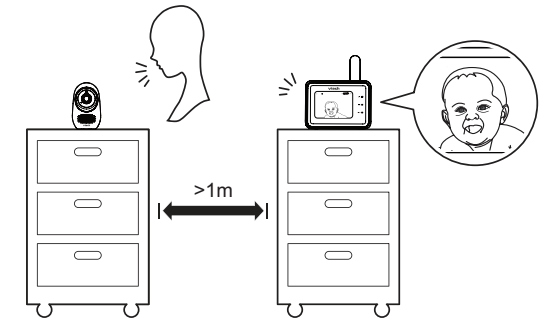

### Positionnement du moniteur vidéo

#### ATTENTION

Mettez l'unité bébé hors de portée de votre bébé. Ne jamais placer l'unité bébé à l'intérieur du parc ou du lit du bébé.

- Placez l'unité bébé à plus de 1 mètre de votre bébé.

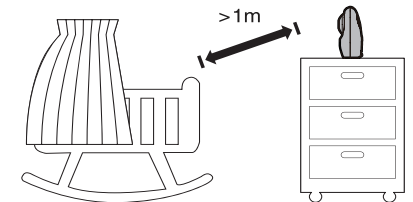

- Réglez l'angle de l'unité bébé pour visualiser votre bébé.

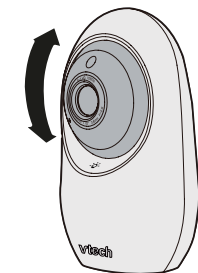

### 3. Pour éviter de provoquer des bruits de rétroaction de votre moniteur vidéo :

- Assurez-vous que votre unité bébé et l'unité parents sont distantes de plus de 1 mètre l'une de l'autre ; OU
- Diminuez le volume de votre unité parents.

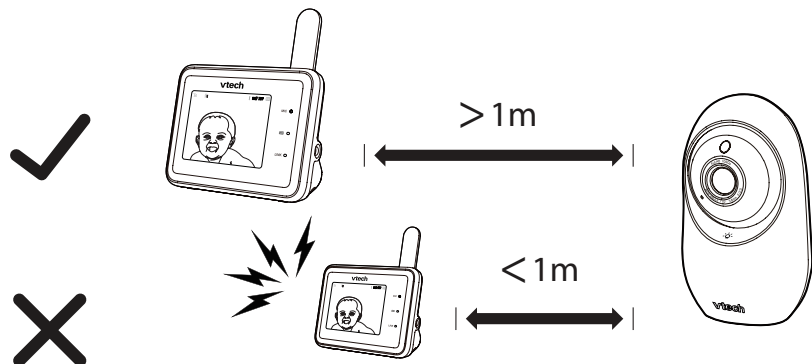

## ICÔNES DE L'UNITÉ PARENTS

### icônes d'état

- Mode direct  
L'unité parents et l'unité bébé se connectent directement l'une à l'autre.
- Mode routeur  
L'unité parents et l'unité bébé se connectent au réseau Wi-Fi domestique.
- La vision nocturne est activée.
- La détection de mouvement est activée.
- Des mélodies ou des sons apaisants sont joués.

### icônes d'état

- La veilleuse est activée.
- La veilleuse Auto est activée.
- Indicateur de niveau de son
- Le mode réponse à bébé est activé.
- Le haut-parleur de l'unité parents est en sourdine.
- L'alerte de température est activée.

## ICÔNES DE L'UNITÉ PARENTS

### Menu principal

#### Zoom

- Vous avez le choix entre 4 modes de zoom.
- Naviguer dans l'image zoom.

#### Veilleuse

- Allumer/ éteindre la veilleuse.
- Vous avez le choix entre 10 modes couleur.
- Sélection du niveau de luminosité.
- Réglage de la luminosité sur ambiance adaptative Auto. Si la pièce est lumineuse, la veilleuse sera plus lumineuse ; si la pièce est sombre, la veilleuse sera moins lumineuse.
- Réglage du minuteur pour que la veilleuse s'arrête au bout de 15, 30 ou 60 minutes, ou pour qu'elle reste allumée sans interruption.

#### Mélodies et sons apaisants

- Appuyez pour jouer ou arrêter la mélodie.
- Choisissez de jouer toutes les mélodies ou de jouer l'une des cinq mélodies et l'un des cinq sons apaisants.
- Réglez le minuteur pour que la lecture s'arrête au bout de 15, 30 ou 60 minutes, ou pour qu'elle se poursuive sans interruption.
- Réglage du volume de la lecture.

### Menu principal





#### Configuration des alertes

- Activer/désactiver, la détection de mouvement.
- Réglage du niveau de sensibilité de la détection de mouvement pour activer l'écran et le haut-parleur de l'unité parents lorsque l'unité bébé détecte des mouvements dépassant le niveau défini.
- Activation/désactivation de l'alerte de température.
- Sélection de la température maximale et minimale pour la plage d'alerte.
- Activer/désactiver, l'alerte de perte de liaison.
- Activer/désactiver l'alerte de pile rechargeable faible.
- Mise en sourdine ou réglage du niveau sonore des alertes.





#### Paramètres généraux

- Régler la luminosité de l'écran de l'unité parents.
- Activer/désactiver le minuteur d'extinction de l'écran, ou réglez-le sur l'extinction de l'écran après 1, 3 ou 5 minutes, ou encore sur l'activation automatique de l'écran en cas de détection d'un son.
- Réglage du niveau de sensibilité de la détection sonore activant l'écran et le haut-parleur de l'unité parents lorsque l'unité bébé détecte des mouvements dépassant le niveau défini.

Menu principal	Sous-menu	Options
----------------	-----------	---------

- |  |   |   |
|--|---|---|
|  |  | • Réglage du volume du haut-parleur de l'unité bébé |
|  |  | • Change temperature format (°C/°F).                |
|  |  | • Informations sur l'aide.                          |
|  |   | • Informations sur le système.                      |
|  |   | • Réinitialisation d'usine.                         |

#### Paramètres de connexion

- |  |   |   |
|--|---|---|
|  |  | • Changement de réseau Wi-Fi.                     |
|  |  | • Connexion à un téléphone portable.              |
|  |   | • Réinitialisation de la connexion en mode direct |







## FONCTIONNEMENT DE BASE

Après la mise sous tension de votre moniteur vidéo, l'unité parents diffuse la vidéo en direct en mode direct. Nous vous recommandons de suivre les instructions à l'écran pour configurer un réseau Wi-Fi domestique avec votre moniteur afin d'améliorer les fonctionnalités et l'accès mobile. Voir **Mise à jour automatique du logiciel et du micrologiciel** et **Télécharger l'application pour un accès mobile** dans ce guide de démarrage rapide.

#### Utilisation du menu



Appuyez sur  sur l'unité parents pour entrer dans le menu principal et choisir un élément de menu ou enregistrer un paramètre. Vous pouvez utiliser le menu de l'unité parents pour les réglages ou les diverses opérations, par exemple pour jouer ou arrêter les mélodies, ou régler la sensibilité sonore de l'unité bébé.

Dans le menu:

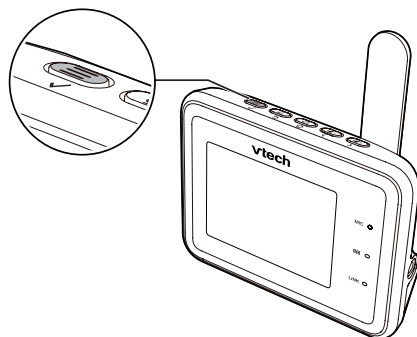
- Appuyer sur  ou  pour faire défiler les options du menu.
- Appuyer sur  pour sélectionner un élément.
- Appuyer sur  pour revenir.
- Appuyer sur  pour quitter le menu.



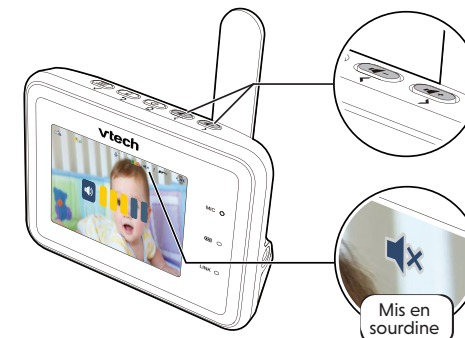

#### Régler le volume du haut-parleur

Appuyer sur  ou  pour régler le volume du son du haut-parleur de l'unité parents venant de l'unité bébé.



#### Parlez à votre bébé via l'unité bébé

1. Appuyez sur la touche  et maintenez-la enfoncée.
2. Lorsque l'icône  s'affiche à l'écran, parlez à votre unité parents. Votre voix est transmise à l'unité bébé.
3. Lorsque vous avez fini de parler, relâchez la touche  et écoutez à nouveau votre bébé.



#### Allumer/éteindre l'écran de l'unité parents

Vous pouvez activer ou désactiver l'écran de l'unité parents sans éteindre l'unité parents. Vous pouvez toujours entendre le son de l'unité bébé.

- Appuyez sur  sur l'unité parents pour éteindre l'écran.
- Appuyez sur n'importe quelle touche de l'unité parents pour rallumer l'écran.

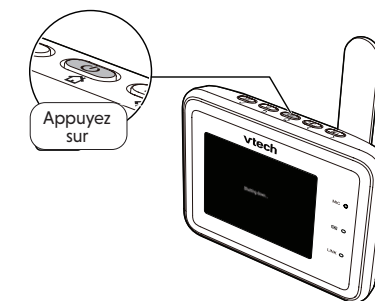

#### ☀ SUGGESTION

Pour rétablir les paramètres par défaut ou réinitialiser la connexion Wi-Fi, vous pouvez réinitialiser l'unité parents avec:



# TÉLÉCHARGER L'APPLICATION POUR UN ACCÈS MOBILE



## 1 Installation de l'application

### a) Depuis l'unité parents

#### REMARQUE

- Avant d'installer l'application, connectez votre écoute bébé à votre réseau Wi-Fi.

Appuyez sur  sur l'unité parents, allez sur  > .

- Appuyez sur  lorsque l'unité parents est en veille.
- Allez sur  >  > **Connecter un téléphone portable.**
- Scannez le code QR de l'unité parents pour télécharger l'application sur votre appareil mobile.

### b) Depuis l'app store

- Consultez l'App Store  ou le Google Play store .
- Recherchez l'application mobile avec le mot-clé « myvtech baby pro ».
- Téléchargez et installez l'application mobile **MyVTech Baby Pro** sur votre appareil mobile.

### OU

Scannez le code QR à droite pour obtenir l'application.

#### REMARQUE

- Assurez-vous que votre appareil mobile répond aux exigences minimales de l'application mobile.

### Exigences minimales :

L'application mobile est compatible avec :

- Android™ 6.0 ou version ultérieure ; et
- iOS 12 ou version ultérieure.



## 2 Configuration d'un compte utilisateur Dans votre appareil mobile :

- Tapez sur  pour lancer l'application mobile, puis créez un compte utilisateur.
- Nous vous recommandons d'utiliser des services de messagerie Internet courants, tels que Google Gmail, pour l'enregistrement de votre compte d'utilisateur. Vérifiez votre courrier électronique (et le dossier Spam), et activez votre nouveau compte caméra via le lien du courrier électronique, puis connectez-vous à votre compte.

## 3 Ajouter une caméra

Suivez les instructions de l'application mobile pour appairer la caméra.



# COMMENT LE SYSTÈME FONCTIONNE-T-IL ?

## SUGGESTION

Pour une meilleure sécurité et une connectivité plus stable, cet écoute bébé doit être connecté à un réseau Wi-Fi domestique de 2,4 GHz et fonctionner en mode routeur. Pour configurer le mode

routeur, allez sur  >  / .

### Mode direct

Par défaut, l'unité parents et l'unité bébé se connectent l'une à l'autre en **mode direct**, ce qui vous permet de diffuser immédiatement de la vidéo dès sa sortie de l'emballage. **Il n'est PAS recommandé de continuer à utiliser la connexion en mode direct après l'installation initiale.**



Accès local, pour lancer rapidement une visualisation et l'étape de configuration.

## SUGGESTION

La puissance du signal peut être réduite si l'unité parents et l'unité bébé sont éloignées l'une de l'autre ou s'il y a des obstacles, tels que des murs intérieurs, entre elles. Vous devez configurer le **mode routeur** pour connecter les unités via votre réseau Wi-Fi domestique afin d'améliorer la connexion entre l'unité parents et l'unité bébé.

### Mode routeur

Vous devez configurer votre moniteur en **mode routeur** pour profiter de la diffusion vidéo en direct via votre unité parents avec une connexion améliorée. Le **mode routeur** est le mode recommandé pour une connectivité stable.

Le **mode Routeur Wi-Fi** utilise le réseau Wi-Fi de votre domicile pour la connexion de votre moniteur vidéo. Il permet la diffusion de vidéos en direct par l'intermédiaire de l'unité parents et de l'application pour smartphone.

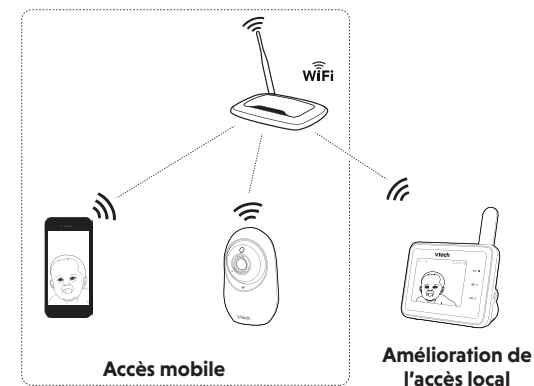

Accès mobile

Amélioration de l'accès local

Si vous souhaitez diffuser des vidéos en direct à distance avec votre appareil mobile, téléchargez et installez l'application mobile **MyVTech Baby Pro**. Grâce à l'application mobile, votre routeur Wi-Fi (non inclus) fournit une connectivité Internet à votre système moniteur vidéo HD. Il sert de canal de communication entre votre unité bébé et votre appareil mobile, vous permettant de surveiller et/ou de commander votre unité bébé où que vous soyez. Pour plus de détails, voir la section **Télécharger l'application pour l'accès mobile** dans ce guide de démarrage rapide.

#### REMARQUE

- Lorsque l'unité parents et l'application visionnent la caméra simultanément, la qualité vidéo est optimisée pour offrir le meilleur résultat possible.



## PROTÉGEZ VOTRE VIE PRIVÉE ET VOTRE SÉCURITÉ EN LIGNE

VTech se soucie de votre vie privée et de votre tranquillité d'esprit. C'est pourquoi nous avons établi une liste des meilleures pratiques recommandées par le secteur pour vous aider à préserver la confidentialité de votre connexion sans fil et la protection de vos appareils en ligne. Nous vous recommandons d'examiner attentivement les conseils suivants et d'envisager de vous y conformer.

Assurez-vous que votre connexion sans fil est sécurisée.

- Avant d'installer un périphérique, assurez-vous que le signal sans fil de votre routeur est crypté en sélectionnant le paramètre « WPA2-PSK with AES » dans le menu de sécurité sans fil de votre routeur.

Modifier les paramètres par défaut.

- Changez le nom du réseau sans fil (SSID) par défaut de votre routeur sans fil en quelque chose d'unique.
- Remplacer les mots de passe par défaut par des mots de passe spécifiques et robustes. Un mot de passe fort :
  - Est composé d'au moins 10 caractères.
  - Est complexe.
  - Ne contient pas de mots du dictionnaire ni d'informations personnelles.
  - Contient un mélange de lettres majuscules, de lettres minuscules, de caractères spéciaux et de chiffres.

Maintenez vos appareils à jour.

- Téléchargez les correctifs de sécurité des fabricants dès qu'ils sont disponibles. Cela vous permettra de toujours disposer des dernières mises à jour de sécurité.
- Si la fonction est disponible, activez les mises à jour automatiques pour les futures versions.

Désactivez la fonction Universal Plug and Play (UPnP) sur votre routeur.

- L'activation de l'UPnP sur un routeur peut limiter l'efficacité de votre pare-feu en permettant à d'autres périphériques réseau d'ouvrir des ports entrants sans aucune intervention ou approbation de votre part. Un virus ou un autre programme malveillant pourrait utiliser cette fonction pour compromettre la sécurité de l'ensemble du réseau.



## TESTER L'EMPLACEMENT DE L'UNITÉ BÉBÉ

Si vous envisagez d'installer votre unité bébé à un endroit précis et d'utiliser votre réseau Wi-Fi domestique pour connecter votre moniteur vidéo, vous devez vérifier quelles sont les zones de surveillance sélectionnées dans la maison où le signal Wi-Fi est de bonne intensité. Après avoir allumé votre unité parents, vous pouvez utiliser l'indicateur de puissance du signal Wi-Fi de votre unité parents pour faciliter la vérification. Une fois que vous avez identifié l'emplacement approprié, vous pouvez installer votre unité bébé. Régler la distance entre votre unité bébé et le routeur Wi-Fi si nécessaire.

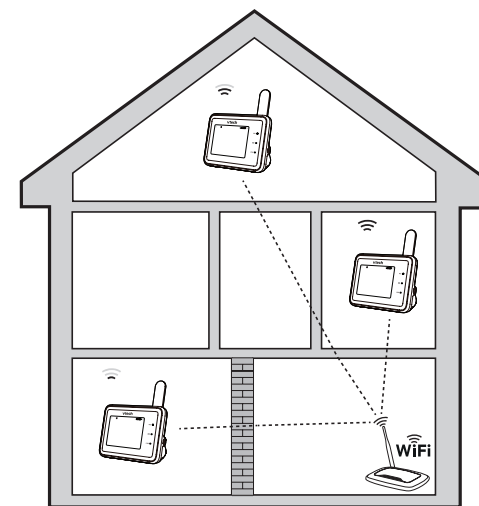

### ✨ SUGGESTION SUGGESTION

- En fonction de l'environnement et des facteurs d'obstruction, tels que l'effet de la distance et des murs intérieurs sur la force du signal, il se peut que le signal Wi-Fi soit réduit. Pour améliorer la puissance du signal Wi-Fi, réglez la distance ou la direction de votre unité parents. Vérifiez à nouveau votre unité parents.



## MISE À JOUR AUTOMATIQUE DU LOGICIEL ET DU MICROLOGICIEL

Pour que votre moniteur vidéo soit toujours le plus performant possible, l'unité parents affichera un message et vous demandera de mettre à jour son logiciel et le micrologiciel de l'unité bébé lorsque de nouvelles versions seront disponibles.

- Suivez les instructions sur l'écran de l'unité parents pour mettre à jour votre moniteur vidéo. Si vous sautez les mises à jour, l'unité parents et l'unité bébé vous rappelleront la mise à jour 8 heures plus tard.

### Connectez votre moniteur vidéo à votre réseau Wi-Fi domestique

- Vous devez connecter votre moniteur vidéo à votre réseau Wi-Fi domestique sécurisé afin de recevoir les dernières mises à jour du logiciel et du micrologiciel. Pour configurer Wi-Fi, allez sur :







# MONTAGE DE L'UNITÉ BÉBÉ (EN OPTION)

## REMARQUES

- Avant de percer les trous, vérifiez l'intensité de la réception et l'angle de la caméra de l'unité bébé.
- Les types de vis et de chevilles dont vous avez besoin dépendent de la composition du mur. Vous devrez acheter les vis et les chevilles séparément pour monter vos unités bébés.

1. Placez le support de fixation murale sur une paroi, puis utilisez un crayon pour marquer deux trous alignés avec la verticale. Retirez le support mural et percez deux trous dans le mur (foret de 5,5 mm).

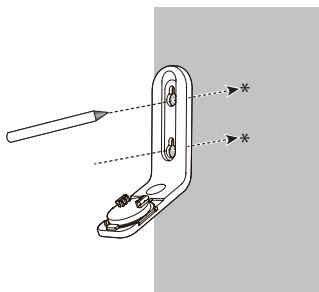

2. Si vous percez les trous dans un montant, passez à l'étape 3.

- Si vous percez les trous dans un matériau autre qu'un montant, insérez des chevilles dans les trous de la paroi. Appuyez doucement sur les extrémités avec un marteau jusqu'à ce que les chevilles soient au ras de la paroi.



3. Alignez le support mural et vissez dans les deux trous de la paroi comme indiqué. Serrez d'abord la vis dans le trou central, afin de fixer la position du support mural. Vous pouvez serrer l'autre vis dans le trou supérieur.

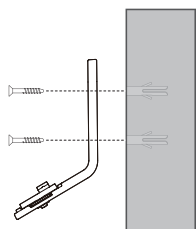

4. Ensuite, placez l'unité bébé sur le support de montage mural, puis faites-la glisser vers l'avant jusqu'à ce qu'elle se verrouille en place. Branchez l'alimentation électrique sur l'unité bébé et l'alimentation secteur.

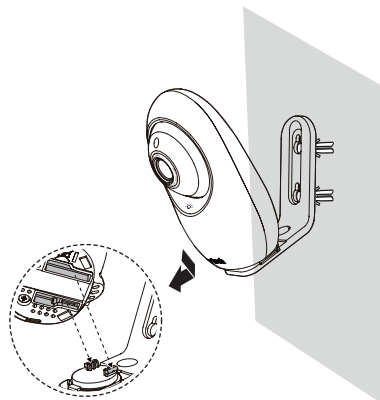

3. Insérez les vis dans les trous et serrez les vis jusqu'à ce qu'il reste uniquement 6 mm de visible.

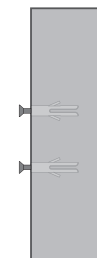

OU

4. Ensuite, placez l'unité bébé sur le support de montage mural, puis faites-la glisser vers l'avant jusqu'à ce qu'elle se verrouille en place. Alignez les trous du support mural avec les vis sur la paroi et faites glisser le support mural vers le bas jusqu'à ce qu'il s'enclenche.

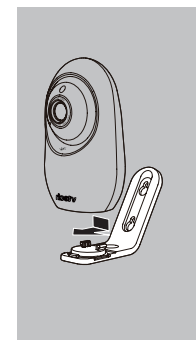

1

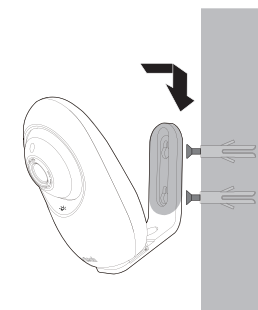

2

## ENTRETIEN GÉNÉRAL DES PRODUITS

Pour que ce produit continue à bien fonctionner et à avoir une belle apparence, suivez ces directives :

- Évitez de le placer à proximité d'appareils de chauffage et de dispositifs qui génèrent des bruits électriques (par exemple, des moteurs ou des lampes fluorescentes).
- NE PAS l'exposer à la lumière directe du soleil ou à l'humidité.
- Évitez de faire tomber le produit ou de le malmenier.
- Nettoyez avec un chiffon doux.
- NE PAS immerger l'unité parents et l'unité bébé dans l'eau et ne pas les nettoyer sous le robinet.
- N'utilisez PAS de nettoyants liquides ou en aérosol.
- Assurez-vous que l'unité parents et l'unité bébé sont sèches avant de les connecter à nouveau au secteur.

## STOCKAGE

Si vous n'utilisez pas l'écoute bébé pendant un certain temps, rangez l'unité parents, l'unité bébé et les adaptateurs dans un endroit frais et sec.

## SURVEILLANCE PAR UN ADULTE

- Cet écoute bébé ne doit être utilisé que par des adultes.
- Ne placez pas l'unité bébé à l'intérieur du parc ou du lit du bébé.
- Pour assurer la sécurité de vos enfants, ne les laissez pas toucher ou jouer avec l'écoute bébé et ses accessoires. CE N'EST PAS UN JOUET.

## CARACTÉRISTIQUES TECHNIQUES

Fréquence	Unité bébé: 2412 - 2472 MHz
Canaux	13
ÉCRAN LCD	Écran LCD couleur de 2.8 pouces (IPS 320x240 pixels)
Portée effective nominale	La portée de fonctionnement réelle peut varier en fonction des conditions de l'environnement au moment de l'utilisation.
Exigences concernant l'alimentation électrique	Alimentation électriques pour l'unité bébé/l'unité parents: Puissance nominale : 5 V CC, 1000 mA Pile rechargeable de l'unité parents : Pile rechargeable Li-ion 3,6 V 2600 mAh, 9.36 Wh

### Crédits :

Le fichier son Bruit de fond a été créé par Caroline Ford, et est utilisé sous la licence Creative Commons.

Le fichier son Flot de bruit a été créé par Caroline Ford, et est utilisé sous licence Creative Commons.

Le fichier son Grillons de la nuit a été créé par Mike Koenig, et est utilisé sous la licence Creative Commons.

Le fichier son Battement de cœur a été créé par Caroline Ford, et est utilisé sous la licence Creative Commons.

Android™ et Google Play™ sont des marques déposées de Google Inc.

App Store est une marque déposée d'Apple Inc. aux États-Unis et dans d'autres pays.

iOS est une marque commerciale ou une marque déposée de Cisco aux États-Unis et dans d'autres pays et elle est utilisée sous licence.

Fabricant : VTech Telecommunications Ltd.  
23/F., Tai Ping Industrial Centre, Block 1, 57 Ting Kok Road, Tai Po, Hong Kong

Importateur : Snom Technology GmbH.  
Aroser Allee 66, 13407, Berlin.

## SERVICE CLIENTÈLE ET GARANTIE DES PRODUITS



### SERVICE CLIENTÈLE ET GARANTIE

#### IMPORTANT

Veillez conserver le reçu comme preuve d'achat.

#### Service clientèle

Vous êtes propriétaire d'un produit de qualité de VTech®, fabriqué avec soin et soumis à des contrôles de qualité stricts.

La garantie ne couvre pas les situations suivantes :

- Dommages au produit dus à une utilisation inappropriée.
- Réparations ou modifications non autorisées du produit.
- Dommages causés par le non-respect du mode d'emploi.
- Piles rechargeables défectueuses ou dommages causés par une fuite de la pile rechargeable.
- Les dommages causés par un emballage défectueux ou inefficace pendant le transport ou tout autre dommage causé pendant le transport.
- Détérioration de l'écran LCD.

Si vous avez des questions, veuillez contacter notre service clientèle :

[www.vtechphones.eu](http://www.vtechphones.eu)



## DÉCLARATION DE CONFORMITÉ

Ce produit est destiné à être utilisé en Europe.

Cet équipement est conforme aux exigences essentielles de la directive 2014/53/CE sur les équipements hertziens et les équipements terminaux de télécommunications.

Vtech Telecommunications Ltd. déclare par la présente que cet écoute bébé vidéo RM2751 est conforme aux exigences essentielles et autres dispositions pertinentes de la directive 2014/53/CE.

La déclaration de conformité pour le RM2751 est disponible à l'adresse [www.vtech.com/rte-directive](http://www.vtech.com/rte-directive).



## ÉLIMINATION DES PILES RECHARGEABLES AINSI QUE DU PRODUIT



Les symboles poubelles barrés sur les produits et les piles rechargeables et piles, ou sur leurs emballages respectifs, indiquent qu'elles ne doivent pas être jetées dans les ordures ménagères, car elles contiennent des substances qui peuvent être nocives pour l'environnement et la santé humaine.



Les symboles chimiques Hg, Cd ou Pb, lorsqu'ils sont marqués, indiquent que la pile rechargeable contient plus de mercure (Hg), de cadmium (Cd) ou de plomb (Pb) que la valeur spécifiée dans la directive relative aux piles et aux accumulateurs (2006/66/CE).

La barre pleine indique que le produit a été mis sur le marché après le 13 août 2005.

Protéger l'environnement en éliminant votre produit ou vos accumulateurs de manière responsable.



Les spécifications sont sujettes à changement sans préavis.  
© 2023 VTech Telecommunications Ltd.  
Tous droits réservés. 06/23. RM2751\_SNOM\_FR\_QSG\_V1



RM2751

## 2,8" Baby monitor video Wi-Fi con luce notturna e schermo



# vtech®

## Guida di avvio rapido

### Congratulazioni

per l'acquisto del Vostro nuovo prodotto VTech.

Prima di utilizzare questo baby monitor, leggere le **Istruzioni importanti per la sicurezza**.

### COSA FA IL VIDEO BABY MONITOR?

Il VTech video baby monitor intelligente con Schermo da 2,8 pollici Wi-Fi consente di stare vicino al proprio bambino quando si è in movimento o lontano.

Questo monitor è abilitato all'utilizzo tramite Wi-Fi e si serve della rete wireless domestica per trasmettere video e audio in diretta attraverso l'unità bambino e l'unità genitore con schermo a colori da 2,8 pollici. Permette di essere in costante contatto con il proprio bambino.

È anche possibile monitorare dal proprio smartphone e tablet.

Il VTech video baby monitor intelligente con schermo da 2,8 pollici Wi-Fi utilizza l'app **MyVTech Baby Pro** per far vedere e sentire istantaneamente cosa sta facendo il proprio bambino da qualsiasi parte del mondo.

L'app può essere scaricata dall'App Store o dal Google Play™ Store, direttamente sul proprio smartphone o tablet.

## ISTRUZIONI IMPORTANTI PER LA SICUREZZA

La targhetta applicata si trova nella parte inferiore della base dell'unità bambino.

Durante l'utilizzo del dispositivo si devono sempre seguire le precauzioni di sicurezza di base per ridurre il rischio di incendio, scosse elettriche e lesioni, e i seguenti punti:

1. Seguire tutte le avvertenze e le istruzioni indicate sul prodotto.
2. È richiesta l'impostazione da parte di adulti.
3. **ATTENZIONE:** Non installare l'unità bambino ad un'altezza superiore.
4. Questo prodotto è progettato come un aiuto. Non è un sostituto di un'adeguata e responsabile supervisione da parte di un adulto e non deve essere usato come tale.
5. Questo prodotto non è destinato all'uso come monitor medico.
6. Non utilizzare questo prodotto vicino all'acqua, ad esempio vicino a vasche da bagno, lavandini, piscine o docce.
7. **ATTENZIONE:** Utilizzare solo la batteria fornita. L'uso di un tipo di batteria errato per l'unità genitore può causare l'esplosione. Durante l'uso, lo stoccaggio o il trasporto, la batteria non può essere sottoposta a temperature estreme (alte o basse) e a bassa pressione dell'aria ad alta quota. Lo smaltimento della batteria nel fuoco o in un forno caldo, lo schiacciamento il taglio meccanico possono provocare un'esplosione. Lasciare la batteria in un ambiente circostante a temperatura estremamente elevata può provocare un'esplosione o la fuoriuscita di liquido infiammabile di gas. La batteria, sottoposta ad una pressione d'aria estremamente bassa, può provocare un'esplosione o la perdita di liquido o gas infiammabile. Smaltire la batteria usata secondo le informazioni nelle istruzioni.
8. Utilizzare solo gli adattatori forniti con questo prodotto. L'errata polarità o tensione dell'adattatore può danneggiare seriamente il prodotto.



Informazioni sull'adattatore di alimentazione:

Potenza di uscita dell'unità bambino: 5 V DC 1 A

VTech Telecommunications Ltd. Modello: VT05EEU05100

Potenza di uscita dell'unità genitore: 5 V DC 1 A

VTech Telecommunications Ltd. Modello: VT05EEU05100



Informazioni sulla batteria ricaricabile:

Zhuhai Great Power Energy Co., Ltd.

Batteria al litio, 3,6 V, 2600 mAh, 9,36 Wh;

Modello: ICR18650-2.6Ah-3.6V-1S1P

9. Gli adattatori di alimentazione devono essere montati correttamente in posizione verticale o a pavimento. I terminali della spina non sono progettati per tenerla in posizione se inserita in un soffitto, sotto il tavolo o nella presa nell'armadio.
10. Per i dispositivi collegabili a spina, la presa dovrebbe essere installata vicino e deve essere facilmente accessibile.
11. Scollegare dalla presa di corrente prima della pulizia. Non utilizzare detergenti liquidi o aerosol. Per la pulizia utilizzare un panno umido.
12. Non modificare gli adattatori di alimentazione o sostituirli con altri adattatori in quanto si può provocare una situazione di pericolo.
13. Non lasciare nulla sui cavi di alimentazione. Non posizionare il prodotto nei luoghi dove i cavi possono essere calpestati o piegati.
14. Per azionare il prodotto utilizzare solo la fonte di alimentazione indicata sull'etichetta con marcatura. Se non si è sicuri del tipo di alimentazione elettrica nella propria abitazione, consultare il proprio rivenditore o il fornitore di elettricità.
15. Non sovraccaricare le prese a muro e non utilizzare una prolunga.
16. Non collocare questo prodotto su un tavolo, uno scaffale, un supporto o altre superfici instabili.
17. Questo prodotto non deve essere collocato in aree senza un'adeguata ventilazione. Le fessure e le aperture sul retro o sul fondo di questo prodotto sono progettate per la ventilazione. Non posizionare il prodotto su una superficie morbida come un letto, un divano o un tappeto per proteggerle dal surriscaldamento; stare attenti a non bloccare queste aperture. Il prodotto non deve mai essere collocato vicino o sopra un radiatore o una fonte di calore.
18. Non spingere mai oggetti di qualsiasi tipo attraverso le fessure perché potrebbero toccare punti di tensione pericolosi o creare un corto circuito. Non versare mai liquidi di alcun tipo sul prodotto.

19. Per ridurre il rischio di scosse elettriche, non smontare il prodotto, ma portarlo in un centro di assistenza autorizzato. Lo smontaggio o la rimozione di parti del prodotto attraverso zone diverse dalla porta della batteria può esporre l'utente a tensioni pericolose o altri rischi. Un riassetto non corretto può causare scosse elettriche durante il successivo utilizzo del prodotto.
20. Ogni volta dopo che le unità vengono riaccese o spostate si deve testare la ricezione del suono.
21. Esaminare periodicamente tutti i componenti per verificare la presenza di eventuali danni.
22. Durante l'utilizzo dei determinati dispositivi elettronici, come baby monitor, telefoni cordless, ecc. il rischio di perdita della privacy è molto basso. **Per proteggere la tua privacy assicurati che il prodotto non sia mai stato utilizzato prima dell'acquisto, reimpostalo periodicamente spegnendo e poi accendendo le unità, spegni il baby monitor se non lo utilizzi per un certo periodo di tempo.**
23. I bambini devono essere sorvegliati per assicurarsi che non giochino con il prodotto.
24. Le piccole parti di questo monitor possono essere ingerite da neonati o bambini piccoli. Tenere queste parti fuori dalla portata dei bambini.
25. Il prodotto non è destinato all'uso da parte di persone (compresi i bambini) con ridotte capacità fisiche, sensoriali o mentali, a cui manca esperienza e conoscenza, a meno che non siano stati incaricati alla supervisione e abbiano ottenuto le istruzioni sull'uso dell'apparecchio da una persona responsabile della loro sicurezza.

### CONSERVARE QUESTE ISTRUZIONI

#### Avvertenze

- Utilizzare e conservare il prodotto a temperatura tra 0 °C e 40 °C.
- Le batterie non devono essere esposte a calore eccessivo come il sole o il fuoco.
- L'uso improprio delle batterie può causare rischi di ustioni, incendi o esplosioni.
- Non esporre il prodotto al freddo estremo, al calore o alla luce diretta del sole. Non mettere il prodotto vicino ad una fonte di riscaldamento.
- **Avvertimento**—Casi di strangolamento— Si sono verificati i casi in cui i bambini si sono STRANGOLATI con i cavi. Tenere questo cavo fuori dalla portata dei bambini (a più di 0,9 m di distanza). Non rimuovere l'etichetta di avvertenza sul cavo dell'adattatore.
- Non posizionare mai le unità telecamera all'interno della culla o del box per bambini. Non coprire mai le unità telecamera o l'unità genitore con asciugamani, una coperta o oggetti simili.
- Altri prodotti elettronici possono causare interferenze con la telecamera. Provare ad installare la telecamera il più lontano possibile da questi dispositivi elettronici: router wireless, radio, telefoni cellulari, interfon, monitor da camera, televisori, personal computer, elettrodomestici da cucina e telefoni cordless.



#### Avvertenze per portatori di pacemaker

Pacemaker (solo per dispositivi digitali senza fili):

Wireless Technology Research, LLC (di seguito denominata WTR), un organismo di ricerca indipendente, ha eseguito una valutazione completa dell'impatto dei dispositivi wireless su impianti pacemaker. La raccomandazione WTR per i medici, confermata dal Dipartimento per gli alimenti e i medicinali degli Stati Uniti, è la seguente:

#### Portatori di pacemaker

- Non avvicinare i dispositivi wireless a meno di 15 cm dal pacemaker.
- NON collocare dispositivi wireless ACCESI direttamente sul corpo di un portatore del pacemaker esattamente dov'è impiantato - ad esempio in un taschino sul petto.

Tuttavia, la valutazione di WTR non ha dimostrato che i portatori del pacemaker impiantati siano a rischio per la presenza di persone che utilizzano dispositivi wireless nelle vicinanze.

#### Campi elettromagnetici (CEM)

Il prodotto VTech oggetto del presente manuale soddisfa tutti gli standard applicabili per i campi elettromagnetici (CEM). I risultati scientifici disponibili indicano che l'utilizzo del prodotto conforme alle istruzioni d'uso è sicuro.



## CONTENUTO DELLA CONFEZIONE

La confezione del monitor video contiene i seguenti elementi. Conservare la ricevuta di vendita e l'imballaggio originale nel caso in cui sia necessario il servizio di garanzia.

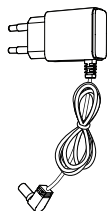
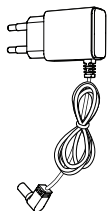
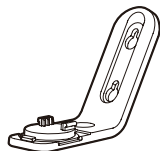
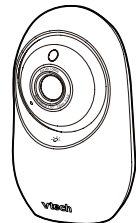
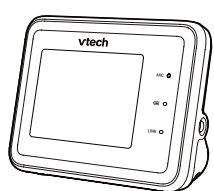

x 2



x 2

### REQUISITI

#### Per l'accesso da dispositivo mobile

App per dispositivi mobili **MyVTech Baby Pro**

Rete	Wi-Fi
Router Wi-Fi	2,4 GHz 802.11 b/g/n
Connessione internet	1,5 Mbps a 720p o 2,5 Mbps a 1080p upload larghezza di banda per unità bambino



## INFORMAZIONI GENERALI

### Informazioni generali sull'unità bambino

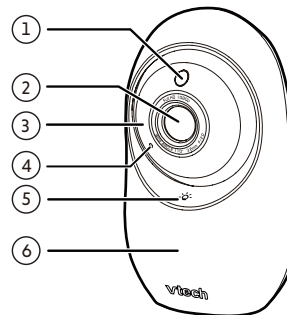

- 1 **Sensore luminosità**
- 2 **Lente della telecamera**
- 3 **LED a infrarossi**  
Consentono di vedere chiaramente in un ambiente buio.
- 4 **Microfono**
- 5 **-☀- Pulsante touch della luce notturna**  
(per modelli con numero di serie che inizia con **0QW**)
  - Tocca per accendere o spegnere la luce notturna.
  - Tocca e tieni premuto per regolare la luminosità della luce notturna.

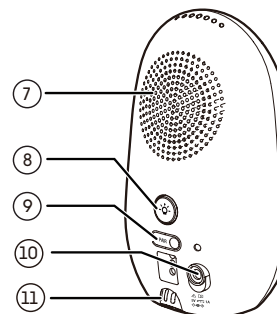

- 6 **Luce notturna**
- 7 **Altoparlante**
- 8 **-☀- Pulsante di controllo della luce notturna**
  - Premere per accendere o spegnere la luce notturna.
  - Premi e tieni premuto per regolare la luminosità della luce notturna.
- 9 **Tasto PAIR per abbinamento**
  - L'unità genitore e l'unità bambino fornite sono già abbinata.
  - Ripristinare l'unità bambino alle impostazioni di fabbrica. **Tenere premuti** contemporaneamente il tasto **PAIR** e il **tasto di controllo della Luce notturna**, finché non si sente un segnale acustico.

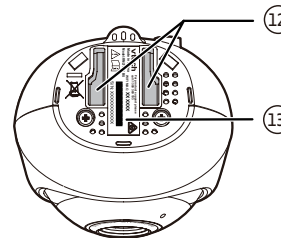

- 10 **Presca di alimentazione**
- 11 **Sensore di temperatura**
- 12 **Fessure per il montaggio a parete**
  - La staffa per il montaggio a parete è inclusa nella confezione.
- 13 **Etichetta del prodotto**

## Informazioni generali sull'unità genitore

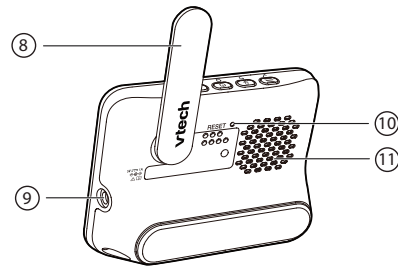
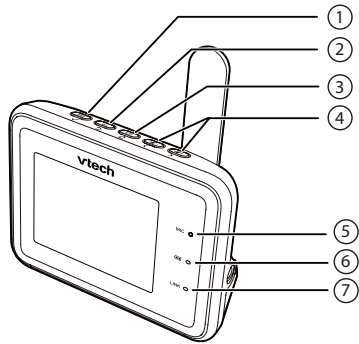

- 1 **MENU/SELECT**
  - Premere per accedere al menu principale.
  - Mentre si è in un menu, premere per scegliere una voce o salvare un'impostazione.
- 2 **TALK/↻**
  - Tenere premuto per parlare con l'unità bambino.
  - All'interno di un sottomenu, premere per tornare al menu precedente.
- 3 **POWER / LCD ON/OFF / EXIT**
- 4 **VOL- / VOL +**
  - Disattiva o regola il volume dell'unità genitore.
  - All'interno di un sottomenu, premere per navigare verso sinistra o verso destra.
- 5 **Microfono**

- 6 **Spia LED (Rosso)**
  - Accesa quando l'unità genitore è collegata all'alimentazione CA e la batteria è in carica.
  - Lampeggia quando la batteria dell'unità genitore è scarica e deve essere ricaricata.
- 7 **Spia LED LINK (Verde)**
  - Accesa quando l'unità genitore è collegata all'unità bambino.
  - Lampeggia quando si perde il collegamento con l'unità bambino.
- 8 **Antenna**
- 9 **Presa di alimentazione**
- 10 **RESET**
  - Forza il riavvio dell'unità genitore.
- 11 **Altoparlante**



## COLLEGARE, RICARICARE E ACCENDERE IL BABY MONITOR

### Collegare il baby monitor

Collegare completamente gli adattatori di alimentazione forniti alla presa di alimentazione dell'unità genitore e dell'unità bambino. È possibile sentire un clic se si collega correttamente, mentre la spia LED della batteria sull'unità genitore si accende.

### ⚠ Attenzione

- Tenere l'unità bambino fuori dalla portata del bambino. Non posizionare mai l'unità bambino all'interno della culla o del box per bambini.

### 📖 NOTE

- La batteria ricaricabile è integrata nell'unità genitore.
- Utilizzare solo gli adattatori forniti con questo prodotto.
- Assicurarsi che l'unità genitore e l'unità bambino non siano collegate a una presa elettrica controllata elettronicamente.
- Collegare gli adattatori di alimentazione solo in posizione verticale o a pavimento. I terminali degli adattatori non sono progettati per sostenere il peso dell'unità genitore e dell'unità bambino, quindi non collegarli al soffitto, sotto il tavolo o alle prese dell'armadio. In caso contrario, gli adattatori potrebbero non collegarsi correttamente alle prese.
- Assicurarsi che l'unità genitore, l'unità bambino e i cavi dell'adattatore di alimentazione siano fuori dalla portata dei bambini.

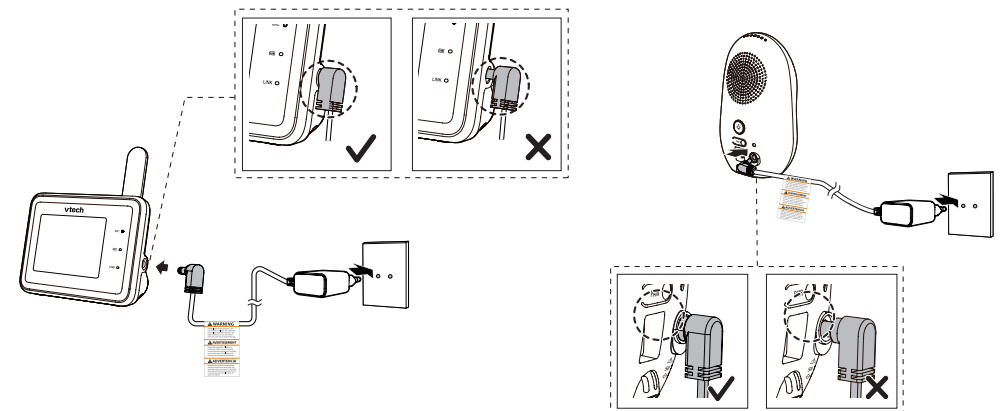

### NOTA:

L'obiettivo e la superficie della telecamera possono riscaldarsi durante il normale funzionamento.



## Caricare la batteria dell'unità genitore prima dell'uso



L'unità genitore funziona con batteria interna ricaricabile o alimentazione CA. Per monitorare continuamente il bambino, mantenere l'unità genitore collegata all'alimentazione CA. Con la sola batteria, l'unità genitore può funzionare senza fili per un breve periodo di tempo.

### NOTE

- Prima di utilizzare il baby monitor per la prima volta mettere in carica le batterie dell'unità genitore per 12 ore. Quando la batteria dell'unità genitore è completamente carica, i segmenti dell'icona della batteria sono fissi .
- Il tempo di standby varia a seconda dell'utilizzo effettivo.

L'icona della batteria indica lo stato della batteria (vedi la seguente tabella).

INDICATORI DELLA BATTERIA	STATO DELLA BATTERIA	AZIONE
 e  vengono visualizzate sullo schermo dell'unità genitore; la spia LED lampeggia.	La batteria ha una carica molto bassa e può essere utilizzata solo per un breve periodo di tempo.	Ricaricare la batteria senza interruzioni (per circa 30 minuti).
I segmenti dell'icona della batteria diventano solidi  .	La batteria è completamente carica.	Per mantenere la batteria carica collegarla all'alimentazione CA quando è in uso.

L'unità genitore si accende automaticamente dopo il collegamento alla presa di corrente e viene visualizzata la schermata di benvenuto. Premere  per accendere l'unità genitore o tenere premuto  per spegnerla.



Alzare l'antenna dell'unità genitore per una migliore ricezione

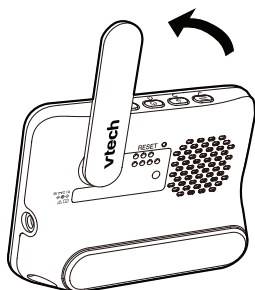

## TESTARE IL LIVELLO SONORO E POSIZIONARE IL BABY MONITOR

### NOTA

- Questo monitor video è progettato come un aiuto. Non è un sostituto di un'adeguata supervisione da parte di un adulto e non deve essere usato come tale.

### Testare il livello sonoro del monitor video

#### ! Attenzione

- Per proteggere l'udito, assicurarsi che l'unità genitore sia posizionata a una distanza superiore a 1 metro dall'unità bambino. Se si sente un forte rumore acuto dall'unità genitore, allontanare l'unità genitore fino a quando il rumore si interrompe. È anche possibile premere  sull'unità genitore per abbassare il volume o eliminare il rumore.



#### ☀ Consiglio

- Aumentare il volume dell'altoparlante dell'unità genitore se non si riescono a sentire i suoni trasmessi dall'unità bambino.

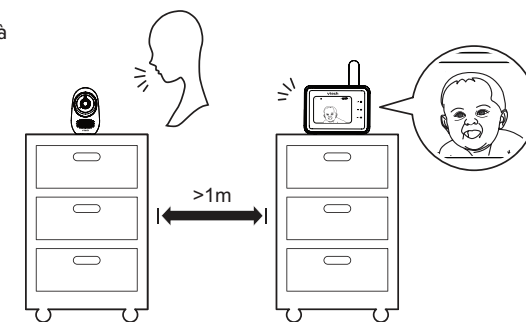

### Posizionare il monitor video

#### ! Attenzione

- Tenere l'unità bambino fuori dalla portata del bambino. Non posizionare mai l'unità bambino all'interno della culla o del box per bambini.

1. Posizionare l'unità bambino a una distanza superiore a 1 metro dal bambino.

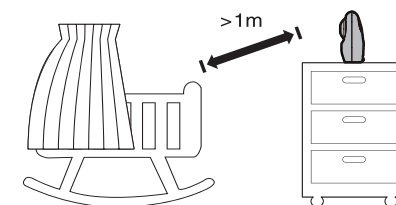

2. Regola l'angolazione dell'unità bambino in modo che sia puntata verso il bambino.

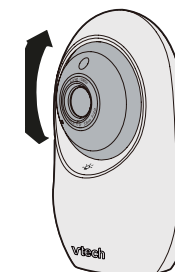

### 3. Per evitare rumori di feedback dal monitor video:

- Assicurarsi che l'unità bambino e l'unità genitore siano a più di 1 metro l'una dall'altra;  
OPPURE
- Abbassare il volume dell'unità genitore.

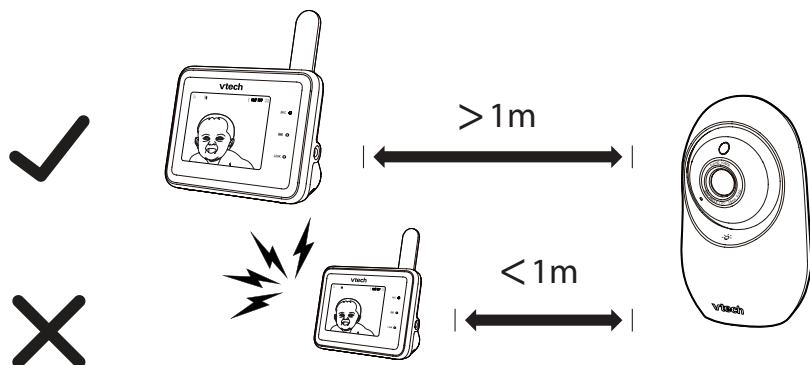

## ICONE DELL'UNITÀ GENITORE

### Icone di stato

- Modalità diretta  
L'unità genitore e l'unità bambino si collegano direttamente tra loro.
- Modalità router  
L'unità genitore e l'unità bambino si collegano tramite la rete Wi-Fi domestica.
- La Visione notturna è attivata.
- Il rilevamento del movimento è attivato.
- Melodie e suoni rilassanti sono attivati.

### Icone di stato

- La Luce notturna è attivata.
- La Luce notturna automatica è attivata.
- Indicatore del livello del suono
- La comunicazione bidirezionale è attivata.
- L'altoparlante dell'unità genitore è in modalità silenziosa.
- L'avviso di temperatura è attivato.

## ICONE DELL'UNITÀ GENITORE

### Menu Sot- princi- pale

#### Zoom

- Scegli tra 4 modalità di zoom.
- Naviga nell'immagine ingrandita.

#### Luce notturna

- OFF ON • Attiva/disattiva luce notturna.
- Scegli tra 10 modalità di colore.
- Scegli il livello di luminosità.
- Imposta la luminosità su Adattamento automatico all'ambiente. La stanza è luminosa, la luce notturna sarà più luminosa; la stanza è buia, la luce notturna sarà meno luminosa.
- 15 min 30 min 60 min • Imposta il timer per spegnere la luce notturna dopo 15, 30 o 60 minuti o rimanere sempre accesa.

#### Melodie e suoni rilassanti

- ON OFF • Riproduce o interrompe la ninna nanna.
- Selezionare per riprodurre tutte le melodie o riprodurre una delle cinque melodie e uno dei cinque suoni rilassanti.
- 15 min 30 min 60 min • Imposta il timer per interrompere la riproduzione dopo 15, 30 o 60 minuti o riprodurre senza interruzioni.
- Regola il livello del volume della riproduzione.

### Menu Sot- princi- pale

#### Impostazioni avvisi

- Attiva/disattiva gli avvisi di **rilevamento temperatura**.
- Seleziona la temperatura massima e minima per attivare l'avviso.
- Attiva/disattiva gli avvisi di **rilevamento movimento**.
- Imposta il livello di **sensibilità del rilevamento del movimento** per attivare lo schermo e l'altoparlante dell'unità genitore quando l'unità bambino rileva movimenti che superano un livello impostato.
- Attiva/disattiva l'avvisi di **collegamento perso**.
- Attiva/disattiva l'avviso di **batteria scarica**.
- Disattiva o regola il livello sonoro degli avvisi.

#### Impostazioni Generali

- Regola la luminosità dell'unità genitore.
- OFF 1 min 3 min 5 min Auto • Attiva/disattiva il timer di spegnimento dello schermo o imposta lo spegnimento dello schermo dopo 1, 3 o 5 minuti o l'attivazione automatica dello schermo quando viene rilevato un suono.
- Imposta il livello di **sensibilità del rilevamento del suono** per attivare lo schermo e l'altoparlante dell'unità genitore quando l'unità bambino rileva suoni che superano un livello impostato.

## Menu Sot- princi- tomenu Opzioni pale



- Regola il volume degli altoparlanti dell'unità bambino.
- Modifica il formato della temperatura (°C/°F).
- Informazioni di assistenza.
- Informazioni di sistema.
- Ripristino alle impostazioni di fabbrica.



## Menu Sot- princi- tomenu Opzioni pale



### Impostazioni di connessione

- Cambia rete Wi-Fi.
- Collegamento a telefono cellulare.
- Ripristina la connessione in modalità diretta.







## FUNZIONAMENTO DI BASE

Dopo aver acceso il monitor video, l'unità genitore trasmette video in diretta in modalità diretta. Si consiglia di seguire le istruzioni sullo schermo per configurare la rete Wi-Fi domestica con il monitor per i miglioramenti delle funzionalità e l'accesso da dispositivo mobile. Vedere **Aggiornamento software e firmware automatico** e **Download dell'app per l'accesso da dispositivo mobile** in questa guida.

### Utilizzare il menu



Premere  sull'unità genitore per accedere al menu principale, scegliere una voce di menu o salvare un'impostazione. È possibile utilizzare il menu dell'unità genitore per impostazioni o operazioni avanzate, come riprodurre o interrompere la ninna nanna o regolare le impostazioni di rilevamento rumori e movimento dell'unità bambino.

Mentre si è nel menu:

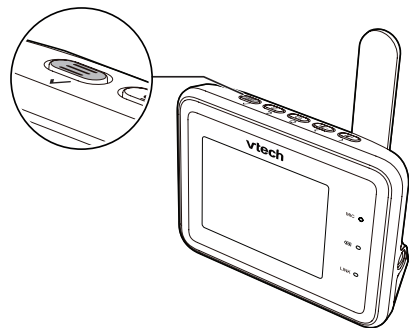
- Premere  o  per scorrere tra le opzioni del menu.
- Premere  per selezionare un elemento.
- Premere  per confermare.
- Premere  per uscire dal menu.





### Regolazione del volume dell'altoparlante

Premere  oppure  per regolare il livello del volume dell'altoparlante dell'unità genitore ricevuto dall'unità bambino.



### Parla con il tuo bambino tramite l'unità bambino

1. Tenere premuto il tasto .
2. Quando l'icona  viene visualizzata sullo schermo, parlare con l'unità genitore. La voce viene trasmessa all'unità bambino.
3. Dopo aver parlato, rilasciare il tasto  per sentire di nuovo il bambino.



### Accensione e spegnimento dello schermo dell'unità del genitore

È possibile accendere o spegnere lo schermo dell'unità genitore senza spegnere l'unità. Si potranno ancora sentire dei suoni dall'unità bambino.

- Premere  sull'unità genitore per spegnere lo schermo.
- Premere un tasto qualsiasi sull'unità genitore per riaccendere lo schermo.

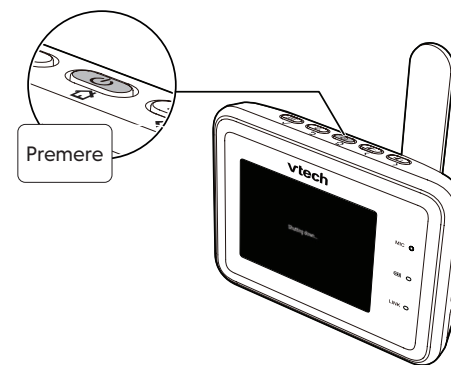

### ☀ CONSIGLIO

Per ripristinare le impostazioni predefinite o ripristinare la connessione Wi-Fi, è possibile ripristinare l'unità genitore in questo modo:







# SCARICARE L'APP PER L'ACCESSO DA DISPOSITIVI MOBILI

## 1 a) Dall'unità genitore

### a) From parent unit

#### Nota

- Prima di installare l'app, connettere il baby monitor alla propria rete Wi-Fi. Premere  > .

1. Premere  quando l'unità genitore non è in uso.

2. Andare su  >  > **Collega telefono cellulare.**

3. Scansionare il codice QR nell'unità genitore per scaricare l'app sul proprio dispositivo mobile.

### b) Dall'app store

1. Sfogliare l'App Store  o il Google Play Store .

2. Cercare l'app mobile con la parola chiave "myvtech baby pro".

3. Scaricare e installare l'app **MyVTech Baby Pro** sul proprio dispositivo mobile.

### OPPURE

Scansiona il codice QR a destra per scaricare l'app.

#### Nota

- Assicurarsi che il proprio dispositivo mobile soddisfi i requisiti minimi dell'app.

### Requisiti minimi

L'app per dispositivi mobili è compatibile con:

- Android™ 6.0 o successivo; e
- iOS 12 o successivo.

## 2 Configurare l'account utente Su dispositivo mobile:

- Toccare  per eseguire l'app mobile, quindi creare un account utente..
- Consigliamo di utilizzare i comuni servizi di webmail, come Google Gmail per la registrazione dell'account utente. Controllare la propria e-mail (e la cartella Spam) e attivare il nuovo account della telecamera tramite il link e-mail, quindi accedere all'account.

## 3 Aggiungere la telecamera

Seguire le istruzioni nell'app per associare la telecamera.



# COME FUNZIONA IL SISTEMA

## CONSIGLIO

Per una maggiore sicurezza e una connettività più stabile, questo baby monitor richiede la connessione a una rete Wi-Fi domestica da 2,4 GHz e il funzionamento in modalità Router.

Per impostare la modalità Router, andare a  >  / .

## Modalità diretta

L'unità genitore e l'unità bambino del baby monitor si connettono l'una all'altra in **Modalità diretta** per impostazione predefinita, il che consente di trasmettere immediatamente il video. **NON è consigliabile continuare a utilizzare la connessione in modalità diretta dopo l'installazione iniziale.**



Accesso locale, per la visualizzazione rapida dell'avvio e la fase di configurazione.

## CONSIGLIO

Si potrebbe riscontrare una potenza del segnale ridotta se l'unità genitore e l'unità bambino sono molto distanti o se ci sono fattori di ostruzione, come pareti interne, tra di loro. È necessario impostare la **modalità Router** per connettere le unità tramite la rete Wi-Fi domestica per migliorare la connessione tra l'unità genitore e l'unità bambino.

## Modalità router

È necessario configurare il monitor in **modalità Router** per ottenere lo streaming video in diretta tramite l'unità genitore con una connessione avanzata. La **modalità Router** è la modalità consigliata per una connettività stabile.

La modalità Router utilizza una rete Wi-Fi domestica a 2,4 GHz per connettere il monitor video. Supporta lo streaming video in diretta tramite l'unità genitore e l'app per smartphone.

Se si vuole eseguire lo streaming video in diretta da remoto con il proprio dispositivo mobile, scaricare e installare l'app per dispositivi mobili **MyVTech Baby Pro**. Con l'app per dispositivi mobili è possibile fornire connettività Internet al sistema di monitoraggio video HD tramite un router Wi-Fi (non incluso). Funge da canale di comunicazione tra l'unità bambino e il dispositivo mobile, consentendo di monitorare e/o controllare l'unità bambino ovunque ci si trovi. Per ulteriori dettagli, vedere la sezione **Download dell'app per l'accesso da dispositivi mobili** in questa guida rapida.

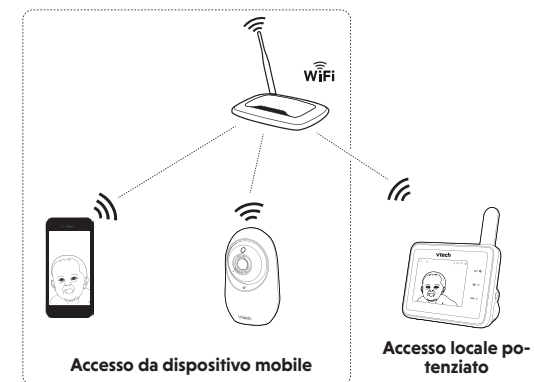

## NOTA

- Quando sia l'unità genitore che l'app stanno visualizzando la telecamera contemporaneamente, la qualità del video sarà ottimizzata per offrire il miglior risultato visivo possibile.



## PROTEGGERE LA PROPRIA PRIVACY E SICUREZZA ONLINE

VTech ha a cuore la tua privacy e la tua tranquillità. Ecco perché abbiamo messo insieme un elenco di migliori pratiche consigliate dal settore per aiutarti a mantenere la tua connessione wireless privata e i tuoi dispositivi protetti quando sei online. Ti consigliamo di rivedere attentamente e considerare di rispettare i seguenti suggerimenti.

Assicurati che la tua connessione wireless sia sicura.

- Prima di installare un dispositivo, assicurati che il segnale wireless del router sia crittografato selezionando l'impostazione "WPA2-PSK con AES" nel menu di sicurezza wireless del router.

Modifica le impostazioni predefinite.

- Cambia il nome di rete wireless (SSID) predefinito del tuo router wireless in qualcosa di univoco.
- Cambia le password predefinite in password univoche e complesse.  
Una buona password:
  - È lunga almeno 10 caratteri.
  - È complessa.
  - Non contiene parole del dizionario o informazioni personali.
  - Contiene un mix di lettere maiuscole, lettere minuscole, caratteri speciali e numeri.

Tieni aggiornati i tuoi dispositivi.

- Scarica le patch di sicurezza dei produttori non appena diventano disponibili. Questo ti assicurerà di avere sempre gli ultimi aggiornamenti di sicurezza.
- Se la funzione è disponibile, abilita gli aggiornamenti automatici per le versioni future.

Disabilita Universal Plug and Play (UPnP) sul tuo router.

- L'UPnP abilitato su un router può limitare l'efficacia del tuo firewall consentendo ad altri dispositivi di rete di aprire porte in entrata senza alcun intervento o approvazione da parte tua. Un virus o un altro programma malware potrebbe utilizzare questa funzione per compromettere la sicurezza dell'intera rete.



## TESTARE LA POSIZIONE DELL'UNITÀ BAMBINO

Se si prevede di installare l'unità bambino in una posizione designata e di utilizzare la rete Wi-Fi domestica per collegare il monitor video, è necessario testare quali delle aree di monitoraggio selezionate all'interno della casa hanno una buona potenza del segnale Wi-Fi. Dopo aver acceso l'unità genitore, è possibile utilizzare l'indicatore di potenza del segnale Wi-Fi dell'unità genitore per facilitare il controllo. Una volta individuata la posizione adatta, è possibile installare l'unità bambino. Regolare la distanza tra l'unità bambino e il router Wi-Fi, se necessario.

### ☀ CONSIGLIO

- A seconda dell'ambiente circostante e dei fattori di ostruzione, come l'effetto che la distanza e le pareti interne hanno sulla potenza del segnale, è possibile che si verifichi una riduzione del segnale Wi-Fi. Per migliorare la potenza del segnale Wi-Fi, regolare la distanza o la direzione dell'unità genitore. Verificare nuovamente con l'unità genitore.

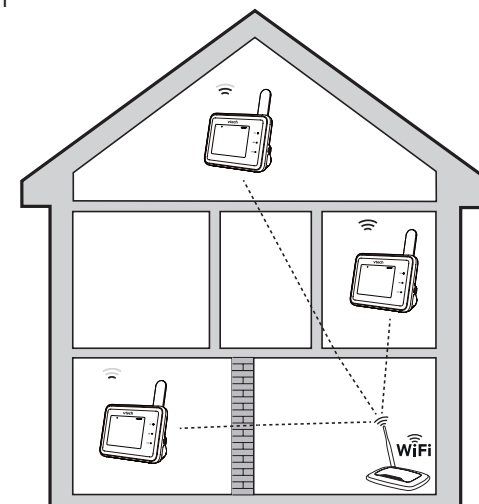

## AGGIORNAMENTO AUTOMATICO DEL SOFTWARE E DEL FIRMWARE

Per garantire che il monitor video sia sempre al massimo delle prestazioni, l'unità genitore visualizzerà un messaggio e chiederà di aggiornare il suo software e il firmware dell'unità bambino quando sono disponibili nuove versioni.

- Seguire le istruzioni sullo schermo dell'unità genitore per aggiornare il monitor video. Se si saltano gli aggiornamenti, l'unità genitore e l'unità bambino ricorderanno di aggiornare 8 ore dopo.

### Collegare il monitor video alla rete Wi-Fi domestica

- È necessario collegare il monitor video alla rete Wi-Fi domestica protetta per ricevere gli aggiornamenti software e firmware più recenti. Per configurare il Wi-Fi, andare su:





# MONTAGGIO A PARETE DELL'UNITÀ BAMBINO (FACOLTATIVO)

## NOTE

- Verificare la potenza di ricezione e l'angolo della telecamera dell'unità bambino e prima di praticare i fori.
- I tipi di viti e ancoraggi necessari dipendono dal tipo di parete. Potrebbe essere necessario acquistare separatamente le viti e gli ancoraggi per montare le unità bambino.

1. Posizionare la staffa di montaggio a parete su una parete e quindi utilizzare una matita per contrassegnare due fori in parallelo. Rimuovere la staffa di montaggio a parete e praticare due fori nella parete (punta da 5,5 mm).

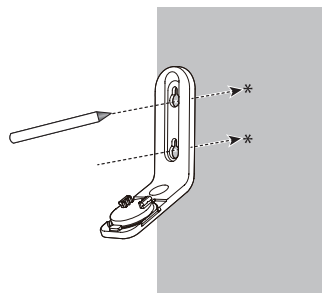

2. Se si praticano i fori in un perno, andare al passaggio 3.

- Se si praticano fori in un oggetto diverso da un perno, inserire gli ancoraggi a cavo nei fori. Battere delicatamente sulle estremità con un martello fino a quando gli ancoraggi non sono in linea con il muro.



3. Allineare la staffa di montaggio a parete e le viti con i fori nella parete come mostrato. Stringere prima la vite nel foro centrale, in modo che la posizione della staffa di montaggio a parete sia fissa. Stringere l'altra vite nel foro superiore.

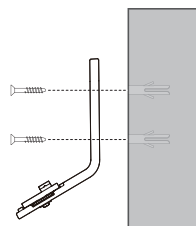

4. Posizionare l'unità bambino sulla staffa di montaggio a parete, quindi farla scorrere in avanti finché non si blocca in posizione. Collegare l'adattatore all'unità bambino e a un alimentatore.

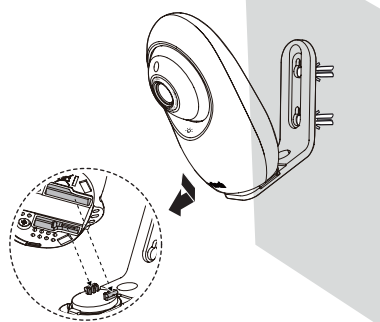

3. Inserire le viti nei fori e stringere le viti fino a quando sono esposti solo 6 mm delle viti.

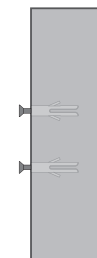

## OPPURE

4. Posizionare l'unità bambino sulla staffa di montaggio a parete, quindi farla scorrere in avanti finché non si blocca in posizione. Allineare i fori sulla staffa di montaggio a parete con le viti sulla parete e far scorrere la staffa di montaggio a parete verso il basso finché non si blocca in posizione.

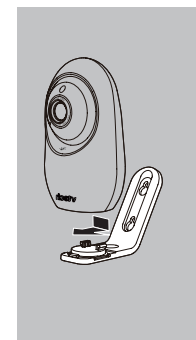

1

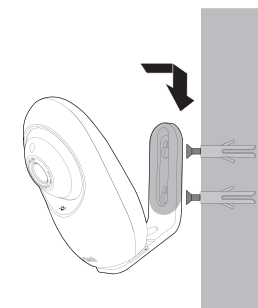

2

# CURA GENERALE DEL PRODOTTO

Per mantenere questo prodotto funzionante e in bell'aspetto, seguire queste linee guida:

- Evitare di posizionarlo vicino ad apparecchi di riscaldamento e dispositivi che generano disturbi elettrici (ad esempio motori o lampade fluorescenti).
- NON esporlo alla luce diretta del sole o all'umidità.
- Evitare di far cadere il prodotto o di trattarlo in modo approssimativo.
- Pulire con un panno morbido umido.
- NON immergere l'unità genitore e l'unità bambino in acqua e non pulirle sotto l'acqua corrente.
- NON utilizzare spray per la pulizia o detergenti liquidi.
- Assicurarsi che l'unità genitore e l'unità bambino siano asciutte prima di ricollegarle alla rete elettrica.

# CONSERVAZIONE

Quando non si utilizza il baby monitor per un certo periodo di tempo, conservare l'unità genitore, l'unità bambino e gli adattatori in un luogo fresco e asciutto.

# SUPERVISIONE DEGLI ADULTI

- Questo baby monitor deve essere utilizzato solo da adulti.
- Non posizionare l'unità bambino all'interno del lettino o del box.
- Per garantire la sicurezza dei bambini, non permettere loro di toccare o giocare con il baby monitor e i suoi accessori. **QUESTO NON È UN GIOCATTOLO.**

# SPECIFICHE TECNICHE

Frequenza	Unità bambino: 2412 - 2472 MHz
Canali	13
LCD	LCD a colori da 2,8" (IPS 320x240 pixel)
Raggio d'azione nominale	Il raggio d'azione effettivo può variare a seconda delle condizioni ambientali al momento dell'utilizzo.
Potenza richiesta	Alimentatore unità genitore/unità bambino: Potenza in uscita: 5V CC, 1000mA. Batteria dell'unità del genitore: Batteria al litio da 3.6V 2600mAh, 9.36Wh

Android™ e Google Play™ sono marchi di Google Inc.

App Store è un marchio di Apple Inc., registrato negli Stati Uniti e in altri Paesi.

iOS è un marchio o un marchio registrato di Cisco negli Stati Uniti e in altri paesi ed è utilizzato su licenza.

Crediti:  
Il file audio Background Noise è stato creato da Caroline Ford ed è usato sotto licenza di Creative Commons.  
Il file audio Stream Noise è stato creato da Caroline Ford ed è usato sotto licenza di Creative Commons.  
Il file audio Crickets At Night è stato creato da Mike Koenig ed è usato sotto licenza di Creative Commons.  
Il file audio Heart Beat è stato creato da Zarabadeu ed è usato sotto licenza di Creative Commons.

Produttore: VTech Telecommunications Ltd.  
23/F., Tai Ping Industrial Centre, Block 1, 57 Ting kok Road, Tai Po, Hong Kong.  
Importatore: Snom Technology GmbH.  
Wittestraße 30G, 13509, Berlin.

# SERVIZIO CLIENTI E GARANZIA DEL PRODOTTO



## SERVIZIO CLIENTI E GARANZIA

### IMPORTANTE

Si prega di conservare la ricevuta come prova di acquisto.

### Servizio clienti

Sei il proprietario di un prodotto di qualità VTech®, prodotto con cura e sotto severi controlli di qualità.

La garanzia non copre quanto segue:

- Danneggiamento del prodotto dovuto a uso improprio.
- Riparazioni o modifiche non autorizzate al prodotto.
- Danni causati dalla mancata osservanza delle istruzioni per l'uso.
- Batterie difettose o danni causati da perdite della batteria.
- Danni causati da imballaggi difettosi o inefficaci utilizzati durante il trasporto o danni causati durante il trasporto.
- Danni al display LCD.

In caso di domande, si prega di contattare il nostro Servizio Clienti:

[www.vtechphones.eu](http://www.vtechphones.eu)

# DICHIARAZIONE DI CONFORMITÀ

Questo prodotto è destinato all'uso in Europa.

Questa apparecchiatura soddisfa i requisiti essenziali della Direttiva sulle apparecchiature radio e sulle apparecchiature terminali di telecomunicazione 2014/53/UE.

Vtech Telecommunications Ltd. dichiara che il presente Video Baby Monitor RM2751 è conforme ai requisiti essenziali e alle altre disposizioni pertinenti della Direttiva 2014/53/UE.

La dichiarazione di conformità del monitor RM2751 è disponibile al sito [www.vtech.com/rtte-directive](http://www.vtech.com/rtte-directive).



# SMALTIMENTO DELLE BATTERIE E DEL PRODOTTO



I simboli del cassonetto barrato sui prodotti e sulle batterie o sulle rispettive confezioni indicano che non devono essere smaltiti nei rifiuti domestici in quanto contengono sostanze che possono essere dannose per l'ambiente e per la salute.



I simboli chimici Hg, Cd o Pb, se marcati, indicano che la batteria contiene più del valore specificato di mercurio (Hg), cadmio (Cd) o piombo (Pb) stabilito nella direttiva sulle batterie (2006/66/CE).

La barra piena indica che il prodotto è stato immesso sul mercato dopo il 13 agosto 2005.

Contribuire a proteggere l'ambiente smaltendo il prodotto o le batterie in modo responsabile.



Le specifiche sono soggette a modifiche senza preavviso.  
© 2023 VTech Communications, Inc.  
Tutti i diritti riservati. 06/23. RM2751\_SNOM\_IT\_QSG\_V1

