

# Video-Babyphone mit 3,5"-Bildschirm und Pan-Tilt-Kamera



## Schnellstart-Anleitung



### VERPACKUNGSIHALT

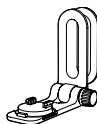
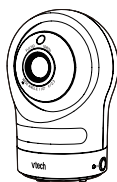

# WICHTIGE SICHERHEITSHINWEISE

Das Typenschild befindet sich unten an der Basis der Babyeinheit. Bei der Verwendung unserer Geräte sollten stets grundlegende Sicherheitsmaßnahmen beachtet werden, um Gefährdung durch Feuer, Stromschläge oder Verletzungen zu vermeiden. Dazu zählen:

1. Beachten Sie alle Warnungen und Anweisungen, die auf dem Produkt angegeben sind.
2. Die Einrichtung muss durch einen Erwachsenen erfolgen.
3. **VORSICHT:** Installieren Sie die Babyeinheit auf einer Höhe von nicht mehr als 2 Metern.
4. Dieses Produkt dient als Hilfsmittel. Es stellt keinen Ersatz für einen verantwortungsvolle und ordnungsgemäße Aufsicht durch einen Erwachsenen dar und sollte nicht als solche verwendet werden.
5. Dieses Produkt ist nicht für den Einsatz als medizinische Überwachung vorgesehen.
6. Verwenden Sie dieses Produkt nicht in der Nähe von Wasser, z. B. in der Nähe von Badewannen, Waschbecken, Schwimmbecken oder Duschen.
7. **VORSICHT:** Verwenden Sie nur den internen, nicht austauschbaren Akku für den Elterneinheit. Wenn im Elterneinheit ein falscher Batterietyp (Akkutyp) verwendet wird, kann Explosionsgefahr bestehen. Der Akku soll während des Gebrauchs, der Lagerung oder des Transports keinen extrem hohen oder extrem niedrigen Temperaturen oder niedrigem Luftdruck (in großer Höhe) ausgesetzt werden. Entsorgung der Akkus in Feuer bzw. einem heißen Ofen oder durch Quetschen bzw. Zerschneiden kann zu seiner Explosion führen. Das Aussetzen von Produkten oder Akku einer Umgebung mit extrem hohen Temperaturen kann zu einer Explosion oder zum Ausreten von brennbaren Flüssigkeiten oder Gasen führen. Das Aussetzen von Produkten oder Akku einer Umgebung mit extrem niedrigem Luftdruck (in großer Höhe) kann zu einer Explosion oder zum Ausreten von brennbaren Flüssigkeiten oder Gasen führen.



Technische Daten der kompatiblen Netzteile:

Babyeinheit: 5 V DC, 1,5A

VTEC Telecommunications Ltd.

Modell: VT07EEU05150

-ODER-

Shenzhen Aoda Power Technology Co., Ltd.

Modell: A938-0501S0W-EU1

Elterneinheit: 5 V DC, 1 A

VTEC Telecommunications Ltd.

Modell: VT05EEU05100

-ODER-

Jiangxi Jian Aohai Technology Co., Ltd.

A318-050100W-EU2

Zur Maximierung der Ladegeschwindigkeit muss die Ausgangsleistung des Netzteils zwischen der vom Funkgerät benötigten minimalen Leistung von 5 Watt und dem maximalen Leistung von 15 Watt liegen.



Technische Daten der kompatiblen wiederaufladbaren Akkus:

Zhuhai Great Power Energy Co., Ltd.

Li-Ionen-Akku, 3,6 V, 2600 mAh, 9,36 Wh;

Modell: ICRI18650-2.6Ah-3.6V-1S1P

-ODER-

UNION SUPPO BATTERY (LIAONING) CO., LTD.

Modell: 1S1PBL1865-2.6

-ODER-

Dongguan A&S Power Technology Co., Ltd

Li-Ionen-Polymer-Akku, 3,6 V, 2600 mAh, 9,36 Wh

Modell: AS-18650-2600mAh-3.7V-1S1P

8. Die Netzteile sind für eine ordnungsmäßige Platzierung in einer vertikalen oder Bodensteckdose vorgesehen. Die Kontaktstifte sind nicht geeignet, den Stecker in einer Steckdose an der Decke.
9. Die Netzteile sind für eine ordnungsmäßige Platzierung in einer vertikalen oder Bodensteckdose vorgesehen. Die Kontaktstifte sind nicht geeignet, den Stecker in einer Steckdose an der Decke, unter dem Tisch oder in einem Schrank zu halten.
10. Bei Geräten mit Netzteil oder Anschlusskabel sollte der Stecker in der Nähe des Geräts und an einer leicht zugänglichen Stelle eingesteckt werden.
11. Ziehen Sie den Stecker des Geräts aus der Steckdose, bevor Sie es reinigen. Verwenden Sie keine flüssigen oder Sprühreiner. Verwenden Sie einen feuchten Lappen für die Reinigung.

12. Nehmen Sie keine Änderungen an den Netzteilen vor und ersetzen Sie sie nicht durch Netzteile von Drittanbietern.
13. Nehmen Sie keine Änderungen an den Netzteilen vor und ersetzen Sie sie nicht durch Netzteile von Drittanbietern.
14. Dieses Produkt sollte nur über die Art von Stromquelle betrieben werden, die auf dem Typenschild angegeben ist. Wenn Sie nicht sicher sind, welche Stromversorgung in Ihrem Zuhause vorliegt, wenden Sie sich an Ihren Händler oder Energieversorger.
15. Überlasten Sie Steckdosen nicht und verwenden Sie keine Verlängerungskabel.
16. Stellen Sie dieses Produkt nicht auf wackelige Tische, Regale, Ständer oder anderen ungeeigneten Oberflächen auf.
17. Dieses Produkt sollte nicht an Orten ohne ordnungsgemäße Belüftung aufgestellt werden. Die Schlitze und Öffnungen an der Rück- oder Unterseite dieses Produkts dienen der Belüftung. Um ein Überhitzen zu vermeiden, dürfen diese Öffnungen nicht blockiert werden, indem das Produkt auf einer weichen Oberfläche wie einem Bett, Sofa oder Teppich aufgestellt wird. Dieses Produkt sollte niemals neben oder über einer Heizung oder Heizquelle aufgestellt werden.
18. Stecken Sie niemals Gegenstände durch Öffnungen oder Schlitze des Geräts, da dies gefährlich sein und den Akku oder andere interne Teile beschädigen kann. Verschütten Sie niemals Flüssigkeiten auf das Gerät.
19. Um das Risiko von Stromschlägen zu reduzieren. Das Öffnen oder Entfernen von Teilen des Produkts (abgesehen von einem eventuellen Austausch des Akkus über die Akkuklappe) kann Sie gefährlichen Spannungen und anderen Risiken aussetzen.
20. Sie sollten den Tonempfang bei jeder Inbetriebnahme oder Bewegung der Einheiten prüfen.
21. Prüfen Sie regelmäßig alle Bestandteile auf Schäden.
22. Bei Verwendung bestimmter elektronischer Geräte wie Babyphones, schnurlose Telefone usw. besteht ein sehr geringes Risiko einer Verletzung Ihrer Privatsphäre. Um Ihre Privatsphäre zu schützen, stellen Sie sicher, dass Ihr Produkt vor dem Kauf nie verwendet worden ist. Setzen Sie das Babyphone regelmäßig durch Ausschalten und anschließend durch Einschalten zurück, und schalten Sie es aus, wenn Sie nicht vorhaben, es in der näheren Zukunft wieder zu benutzen.
23. Kleinteile dieses Babyphones können von Babys oder Kleinkindern verschluckt werden. Bewahren Sie diese Teile außerhalb der Reichweite von Kindern auf.
24. Kinder sollten beaufsichtigt werden, um sicherzustellen, dass sie nicht mit dem Produkt spielen.
25. Dieses Produkt ist nicht für die Verwendung durch Personen (einschließlich Kinder) mit eingeschränkter körperlicher, sensorischer oder geistiger Fähigkeiten oder mangelnder Erfahrung oder Kenntnis gedacht, sofern sie nicht von einer für Ihre Sicherheit verantwortlichen Person beaufsichtigt oder in die Verwendung des Geräts eingewiesen wurden.

## BEWAHREN SIE DIESE ANLEITUNG AUF

### Warnungen

- Verwenden und lagern Sie das Produkt bei einer Temperatur zwischen 0 °C und 40 °C.
- Setzen Sie das Produkt keiner extremen Kälte, Hitze oder direkter Sonneneinstrahlung aus. Stellen Sie das Gerät nicht in die Nähe einer Hitzequelle.
- Batterien und Akku sollten keiner übermäßigen Hitze wie hellem Sonnenlicht oder Feuer ausgesetzt werden.
- Unsachgemäße Handhabung von Akkus kann zu Verbrennungs-, Brand- oder Explosionsgefahren führen.



### Warnung – STRANGULIERUNGSGEFAHR!

- Kinder können sich mit Netzkabeln STRANGULIEREN. Bewahren Sie dieses Kabel mehr als 1 m außerhalb der Reichweite von Kindern auf. Entfernen Sie nicht das Warnschild auf dem Netzkabel.
- Stellen oder installieren Sie Babyeinheit(-en) niemals ins Kinderbettchen oder den Laufstall des Kindes. Bedecken Sie die Babyeinheit(en) oder Elterneinheit niemals mit einer Decke oder ähnlichem.
- Andere elektronische Produkte können Störungen Ihres Babyphones verursachen. Versuchen Sie, Ihr Babyphone so weit wie möglich von folgenden elektronischen Geräten entfernt aufzustellen: Kabellose Router, Radios, Mobiltelefone, Gegensprechanlagen, Überwachungskameras, Fernsehgeräte, PCs, Küchengeräte und schnurlose Telefone.



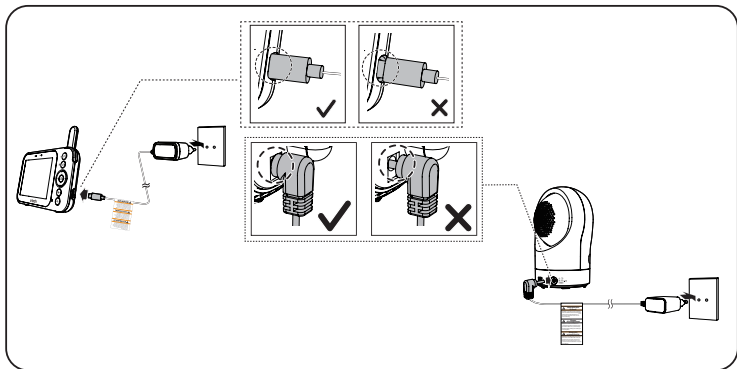

# 1 BABYMONITOR VERBINDEN

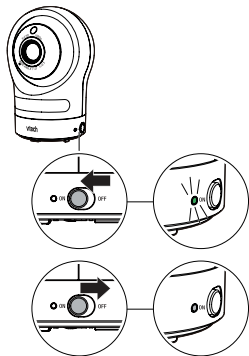

# 2 BABYPHONE EIN-/AUSSCHALTEN

- 1 Schieben Sie den **AN-/AUS-Schalter**, um die Babyeinheit ein-/ auszuschalten.



- 2 Halten Sie die Ein-/Aus-Taste  gedrückt, um Ihre Elterneinheit ein- oder auszuschalten.

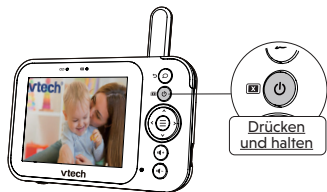

## HINWEIS:

- Entfernen Sie die Schutzfolien des Objektivs und des Bildschirms vor der Verwendung.
- Für optimalen Empfang heben Sie die Antenne der Elterneinheit an.



# ÜBERBLICK: BABYEINHEIT

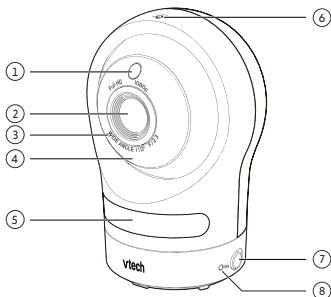

- 1 **Lichtsensor**
- 2 **Kameraobjektiv**
- 3 **Mikrofon**
- 4 **Infrarot-LEDs**
  - Ermöglicht eine klare Sicht in dunkler Umgebung.
- 5 **Nachtlicht**
- 6 **☾ Nachtlicht-Taste**
  - Einfaches Antippen: Ein-/Ausschalten.
  - Antippen und halten (bei eingeschaltetem Licht): Helligkeit des Nachtlichts anpassen.

- 7 **AN-/AUS-Schalter**
- 8 **Status-LED (Betriebsanzeige)**  
Sie ist standardmäßig ausgeschaltet. Sie können sie über die App einschalten (Einstellungen > Kameraeinstellungen > LED-Status).

Im Direktmodus:

- Orange leuchtet konstant, wenn die Babyeinheit mit der Elterneinheit verbunden ist.
- Orange blinkt langsam während des Video-Streamings.

Im WLAN-Modus:

- Grün leuchtet konstant, wenn die Babyeinheit zu einem WLAN verbindet ist.
- Grün blinkt langsam während des Video-Streamings über WLAN.

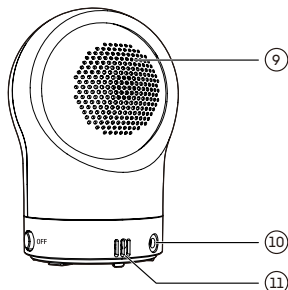

- 9 **Lautsprecher**
- 10 **Stromanschluss**
- 11 **Temperatursensor**
- 12 **Aussparungen für Wandmontage**

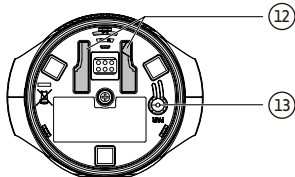

- 13 **PAIR/RESET-Taste (mit Elterneinheit verbinden)**
  - Um in den Kopplungsmodus zu gelangen, **drücken und halten** Sie die **PAIR**-Taste für drei Sekunden, bis Sie einen Piepton hören. Folgen Sie anschließend den Anweisungen der App, um die Kamera mit einem 2,4-GHz-WLAN zu verbinden.
  - Um die Babyeinheit zurückzusetzen, **drücken und halten** Sie die **PAIR**-Taste, bis Sie einen Piepton hören. Lassen Sie die **PAIR**-Taste los, und drücken Sie die Taste erneut fünfmal, bis Sie einen weiteren Piepton hören. Die Babyeinheit gibt einen weiteren Piepton von sich, sobald der Reset abgeschlossen ist. Anschließend wird die Babyeinheit neu gestartet.



# ÜBERBLICK: ELTERNEINHEIT

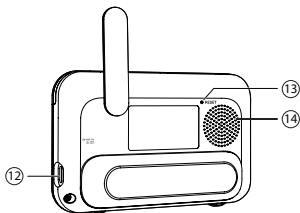
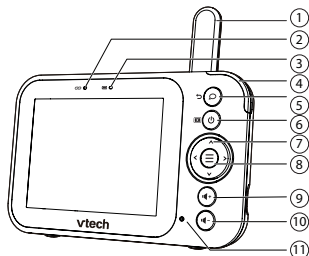

- 1 **Antenne**
- 2 **LINK LED (Verbindungs-LED)**
  - An, wenn die Elterneinheit mit der Babyeinheit verbunden ist.
  - Blinkt, wenn die Verbindung zur Babyeinheit unterbrochen ist.
- 3 **AKKU-LED-LICHT**
  - An, wenn die Elterneinheit an das Stromnetz angeschlossen ist und der Akku aufgeladen wird.
  - Blinkt, wenn der Akku der Elterneinheit schwach ist und aufgeladen werden muss.
- 4 **3-stufige LED-Anzeige des Geräuschpegels**

Die LEDs zeigen unterschiedliche von der Babyeinheit erkannte Geräuschpegel an.

  - Grüne LED: niedriger Geräuschpegel.
  - Grüne und gelbe LED: mittlerer Geräuschpegel.
  - Grüne, gelbe und rote LED: hoher Geräuschpegel.
- 5 **🗨️ / ↶ (Sprechen/Zurück)**
  - Drücken und halten, um zu Ihrem
  - Baby zu sprechen.  wird auf dem Bildschirm angezeigt, während die Taste gedrückt wird.
  - Wenn ein Untermenü angezeigt wird, drücken Sie diese Taste, um zum vorherigen Menü zurückzukehren.
- 6 **🔘 / 📺 (An/Aus | Bildschirm aus)**
  - Drücken und halten, um die Einheit ein-/auszuschalten.
  - Drücken, um den LCD-Bildschirm ein-/auszuschalten.
- 7 **◀ | ▲ | ▶ | ▼ Pfeiltasten**
  - Drücken Sie diese Tasten um innerhalb des Hauptmenüs und der Untermenüs nach links, oben, rechts oder unten zu navigieren.
  - Drücken Sie diese Tasten, um die Kamera der Babyeinheit nach links, rechts, oben oder unten zu bewegen.
- 8 **☰ (Menü/Auswählen)**
  - Drücken, um das Hauptmenü aufzurufen.
  - Wenn ein Menü angezeigt wird, drücken Sie die Taste, um eine Option zu wählen oder eine Einstellung zu speichern.
- 9 **🔊+ / 🔊- (Vol+ / Vol-)**
  - Lautstärke der Elterneinheit erhöhen, verringern oder stummschalten.
- 10
- 11 **Mikrofon**
- 12 **USB-Stromanschluss**
- 13 **RESET**
  - Neustart der Elterneinheit erzwingen.
- 14 **Lautsprecher**



# APP FÜR MOBILEN ZUGRIFF HERUNTERLADEN

Verwenden Sie **MyVTech Baby Plus** auf Ihrem Mobilgerät, um Ihr Baby aus der Ferne zu überwachen. Folgen Sie den Anweisungen unten, um Ihr Babyphone einzurichten und mit der App zu koppeln.



1. Scannen Sie den QR-Code, um die kostenlose Mobil-App **MyVTech Baby Plus** herunterzuladen, oder suchen Sie nach „MyVTech Baby Plus“ im App Store oder Google Play Store. Wenn Sie die App bereits installiert haben, stellen Sie sicher, dass Sie die neueste Version haben.

## HINWEIS

- Stellen Sie sicher, dass Ihr Mobilgerät die Mindestanforderung für die Mobil-App erfüllt.

## Mindestanforderung

Die Mobil-App ist kompatibel mit:

- Android™ 9.0 oder höher Android™ 9.0 oder höher (Nicht kompatibel mit Mobilgeräten mit einem 32-Bit-Android-Betriebssystem); und
  - iOS 15 oder höher.
2. Tippen Sie auf , um die Mobil-App zu starten, und erstellen Sie anschließend ein Konto.
  3. Wir empfehlen für die Registrierung Ihres Benutzerkontos gängige Webmail-Dienste, wie z. B. Google Gmail. Überprüfen Sie Ihre E-Mail (einschließlich den Spam-Ordner) und aktivieren Sie Ihr neues Benutzerkonto über den E-Mail-Verifizierungscode. Melden Sie sich anschließend bei Ihrem Konto an.
  4. Stellen Sie sicher, dass Sie mit einem **2,4-GHz-WLAN** verbunden sind und **Bluetooth** und **Standortdienst** auf Ihrem Gerät aktiviert haben.
  5. Wählen Sie nach dem Anmelden in der App **Kamera(s) mit Elterneinheit** und scannen Sie den auf der Elterneinheit angezeigten QR-Code. Um den QR-Code zu finden, drücken Sie die -Taste und gehen Sie zu > **Mit Mobil-App verbinden**.
  6. Geben Sie das WLAN-Passwort ein.
  7. Drücken und halten Sie die Kopplungstaste an der Babyeinheit für 3 Sekunden, bis Sie den Piepton hören, um den Kopplungsmodus zu öffnen.
  8. Wählen Sie das Kameramodell aus, das in der App erscheint, und warten Sie, bis die Kamera verbunden ist. Sobald sie verbunden ist, wird eine Vorschau der Live-Ansicht angezeigt.
  9. Wählen Sie **„Weiter“** und erstellen Sie ein Profil für Ihr Baby (optional). Nun können Sie mit der Überwachung beginnen!

## TIPP

Verwenden Sie **Kamerafreigabe**, um den Zugriff auf die Kamera sofort freizugeben.

Folgen Sie diesen Schritten:

1. Gehen Sie zu **Menü** und wählen Sie **Kamerafreigabe** aus.
2. Wählen Sie **„Personen einladen“** und geben Sie den Namen und die E-Mail-Adresse des App-Kontos des Familienmitglieds ein.
3. Das Familienmitglied erhält eine Pop-up-Benachrichtigung in der App und kann die Einladung zum Zugriff auf die Kamera(s) annehmen.





# SCHÜTZEN SIE IHRE PRIVATSPHÄRE UND ONLINE-SICHERHEIT

VTech kümmert sich um Ihre Privatsphäre und Ihren Seelenfrieden. Aus diesem Grund haben wir eine Liste mit branchenweit empfohlenen „Best Practices“ zusammengestellt, um Ihre drahtlose Verbindung privat zu halten und Ihre Geräte im Internet effektiv zu schützen. Wir empfehlen Ihnen, die folgenden Tipps sorgfältig zu lesen und zu befolgen. Stellen Sie sicher, dass Ihre WLAN-Verbindung sicher ist.

- Bevor sie ein neues Gerät zu Ihrem WLAN verbinden, stellen Sie sicher, dass das WLAN-Signal Ihres Routers verschlüsselt ist, indem Sie im WLAN-Sicherheitsmenü Ihres Routers die Einstellung „WPA2-PSK mit AES“ auswählen.

Ändern Sie die Standardeinstellungen.

- Ändern Sie den werkseitig eingestellten WLAN-Netzwerknamen (SSID) Ihres WLAN-Routers zu einem neuen, eindeutigen Namen.
- Ändern Sie Standardpasswörter in eindeutige, starke Passwörter. Ein starkes Passwort:
  - Ist mindestens 10 Zeichen lang.
  - Ist komplex.
  - Enthält keine Wörter aus dem Wörterbuch oder persönliche Informationen.
  - Enthält eine Mischung aus Großbuchstaben, Kleinbuchstaben, Sonderzeichen und Zahlen.

Halten Sie die Software Ihrer Geräte auf dem neuesten Stand.

- Laden Sie Sicherheitspatches von den Herstellern Ihrer Geräte herunter, sobald sie verfügbar sind. So haben Sie immer die neuesten Sicherheitsupdates.
  - Wenn die Funktion verfügbar ist, aktivieren Sie automatische Aktualisierungen für zukünftige Versionen.
- Deaktivieren Sie Universal Plug and Play (UPnP) auf Ihrem Router.
- Wenn UPnP auf einem Router aktiviert ist, kann diese Funktion die Wirksamkeit Ihrer Firewall einschränken, indem sie anderen Netzwerkgeräten ermöglicht, eingehende Ports ohne Ihrer Aufsicht und Zustimmung zu öffnen. Ein Virus oder ein anderes Malware-Programm könnte diese Funktion verwenden, um die Sicherheit des gesamten Netzwerks zu gefährden.

## ANFORDERUNGEN

### Für den mobilen Zugriff:

#### MyVTech Baby Plus Mobil-App

Netzwerk	WLAN
WLAN-Router	2,4 GHz, 802.11 b/g/n
Internetverbindung	1,5 Mbps für 720p oder 2,5 Mbps für 1080p Upload-Bandbreite pro Babyeinheit

## TECHNISCHE DATEN

Übertragungsfrequenz	Babyeinheit: 2402 - 2480 MHz (deckt alle WiFi-, FHSS-, BLE-Signale ab) Max. Sendeleistung beträgt 10 mW (deckt alle WiFi-, FHSS-, BLE-Signale ab) Elterneinheit: 2406 - 2475 MHz Max. Sendeleistung beträgt 100 mW
LCD	3,5" Farb-LCD (8,9 cm) (QVGA 320x240 pixel)
Nomineller Wirkungsbereich	Der tatsächliche Wirkungsbereich kann abhängig von den Umweltbedingungen bei der Verwendung variieren.
Anschlusswerte	Netzteil für die Babyeinheit: Ausgang: 5 V DC, 1,5 A Netzteil für die Elterneinheit: Ausgang: 5 V DC, 1 A Akku für die Elterneinheit: 3,6 V, 2600 mAh, 9,36 Wh Li-Ionen-Akku ODER: 3,6 V, 2600 mAh, 9,36 Wh Li-Ionen-Polymer-Akku



## KUNDENDIENST UND GARANTIE

### WICHTIG

Bewahren Sie den Kassenbeleg als Kaufnachweis auf.

### Kundendienst

Sie sind der Besitzer eines Qualitätsprodukts von VTech®, das mit Sorgfalt und unter strengen Qualitätskontrollen hergestellt wurde.

Folgende Punkte werden von der Garantie nicht abgedeckt:

- Beschädigung des Produkts durch unsachgemäßen Gebrauch.
- Unbefugte Reparaturen oder Änderungen am Produkt.
- Durch Nichtbeachtung der Gebrauchsanweisung verursachte Schäden.
- Fehlerhafte Akkus oder durch Auslaufen der Akkus verursachte Schäden.
- Durch mangelhafte oder unwirksame Transportverpackungen verursachte Schäden oder Transportschäden.
- Beschädigung des LCD-Displays.
- Beschädigung der Antenne.

Bei Fragen wenden Sie sich bitte an unseren Kundendienst:

[www.vtechphones.eu](http://www.vtechphones.eu)

## KUNDENUNTERSTÜTZUNG

Haben Sie Fragen?  
Suchen Sie die Antworten in  
Ihrem eigenen Tempo in der  
vollständigen Online Anleitung.

**Um unsere Webseite zu öffnen,  
scannen Sie den QR-Code oder  
besuchen Sie  
[www.vtechphones.eu](http://www.vtechphones.eu).**



Importeur:

Gigaset Technologies GmbH |  
Frankenstraße 2 | D-46395 Bocholt.

Hersteller:

VTech Telecommunications Ltd.  
23/F., Tai Ping Industrial Centre, Block 1,  
57 Ting kok Road, Tai Po, Hong Kong.

## KONFORMITÄTSERKLÄRUNG

Dieses Produkt ist für den Einsatz innerhalb Europas vorgesehen.

Dieses Produkt entspricht den wesentlichen Bedingungen der Richtlinie über Funkanlagen und Telekommunikationsendeinrichtungen 2014/53/EU.

VTech Telecommunications Ltd. erklärt hiermit, dass dieses Video-Babyphone mit 3,5"-Bildschirm RM4761 die wesentlichen Bedingungen und gültigen Vorschriften der Richtlinie 2014/53/EU einhält.

Die Konformitätserklärung für das RM4761 ist unter [www.vtech.com/en/declaration-of-conformity](http://www.vtech.com/en/declaration-of-conformity) zu finden.



## ENTSORGUNG VON BATTERIEN, AKKUS UND GERÄTEN



Das durchgestrichene Mülltonnensymbol auf Geräten und Batterien bzw. der Verpackung bedeutet, dass diese Artikel nicht im Hausmüll entsorgt werden dürfen, da sie Materialien enthalten, die schädlich für die Umwelt und die menschliche Gesundheit sind.

Die chemischen Symbole Hg, Cd oder Pb weisen ggf. darauf hin, dass die Batterie (der Akku) mehr als die in der Batterieverordnung (2006/66/EC) vorgeschriebene Menge an Quecksilber (Hg), Cadmium (Cd) oder Blei (Pb) enthalten.



Die ausgefüllte Leiste weist darauf hin, dass das Produkt nach dem 13. August 2005 auf den Markt gebracht wurde.

Helfen Sie mit, die Umwelt zu schützen – entsorgen Sie Ihre Geräte, Batterien und Akkus verantwortungsbewusst.



Technische Daten können ohne vorherige Ankündigung geändert werden.  
© 2025 VTech Telecommunications Ltd.  
Alle Rechte vorbehalten. 11/25. RM4761\_EU\_DE\_QSG\_V1



ES

RM4761

## Monitor de vídeo para bebés de 3,5"

Cámara con movimiento horizontal y vertical



### Guía de inicio rápido



### QUÉ INCLUYE LA CAJA

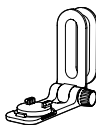
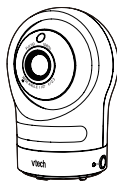

# INSTRUCCIONES DE SEGURIDAD IMPORTANTES

La placa de identificación utilizada se encuentra en la parte inferior de la base de la unidad para el bebé.  
Al utilizar el equipo, deben seguirse siempre las precauciones básicas de seguridad para reducir el riesgo de incendio, descarga eléctrica y lesiones, incluyendo:

1. Siga todas las advertencias e instrucciones señaladas en el producto.
2. Se requiere instalación realizada por un adulto.
3. **PRECAUCIÓN:** No instale la unidad para el bebé a una altura superior a 2 metros.
4. Este producto ha sido diseñado como una ayuda. No es un sustituto de la supervisión responsable y adecuada de un adulto y no debe utilizarse como tal.
5. Este producto no está destinado a ser utilizado como un monitor médico.
6. No utilice este producto cerca del agua, por ejemplo, cerca de una bañera, lavabo, piscina o ducha.
7. **PRECAUCIÓN:** Utilice únicamente la batería interna, no sustitutable por el usuario, instalada en la unidad parental. Puede haber riesgo de explosión si se utiliza un tipo de batería incorrecto en la unidad parental. La batería no puede soportarse a temperaturas extremas altas o bajas y a baja presión atmosférica a gran altura durante su uso, almacenamiento o transporte. Arrojar la batería al fuego o a un horno caliente, o aplastarla o cortarla mecánicamente puede provocar una explosión. Si los productos o las baterías se someten a un entorno de temperatura extremadamente alta puede producirse una explosión o una fuga de líquido o gas inflamable. Los productos o las baterías sujetos a una presión de aire extremadamente baja pueden provocar una explosión o una fuga de líquido o de gas inflamable.
8. Utilice únicamente los adaptadores incluidos con este producto. Una polaridad o tensión incorrectas del adaptador puede dañar gravemente el producto.



Información sobre el adaptador de corriente:

Salida de la unidad para el bebé: 5 V CC 1,5 A  
VTECH Telecommunications Ltd.  
Modelo: VT07EEU05150  
-O-  
Shenzhen Aoda Power Technology Co., Ltd.  
Model: A938-050150W-EU1

Salida de la unidad parental: 5 VCC 1 A  
VTECH Telecommunications Ltd.  
Modelo: VT05EEU05100  
-O-

Jiangxi Jian Aohai Technology Co., Ltd.  
Modelo: A318-050100W-EU2

Para maximizar la velocidad de carga, la potencia suministrada por el cargador de CA debe estar entre un min. de 5 vatios requeridos por el equipo de radio y un máx. de 15 vatios.



Información sobre la batería recargable:

Zhuhai Great Power Energy Co., Ltd.  
Batería de ion de litio, 3,6 V, 2600 mAh, 9,36 Wh;  
Modelo: ICR18650-2.6Ah-3.6V-151P  
-O-  
UNION SUPPO BATTERY (LIAONING) CO., LTD.  
Modelo: 151PBL1865-2.6

-O-  
Dongguan A&S Power Technology Co., Ltd  
Batería de polímero de iones de litio de 3,6 V, 2600 mAh, 9,36 Wh  
Modelo: AS-18650-2600mAh-3.7V-151P

9. Los adaptadores de corriente están pensados para ser orientados correctamente en posición vertical o en el suelo. Las clavijas no están diseñadas para mantener el enchufe en su sitio si se conecta a una toma de corriente del techo.
10. Para los equipos enchufables, la toma de corriente deberá instalarse cerca del equipo y ser fácilmente accesible.
11. Desenchufe este producto de la toma de corriente antes de limpiarlo. No utilice limpiadores líquidos o en aerosol. Utilice un paño húmedo para la limpieza.
12. No modifique los adaptadores de corriente ni los sustituya por adaptadores de terceros.

13. No permita que nada se apoye en los cables de alimentación. No instale este producto en lugares donde los cables puedan ser pisados o enredarse.
14. Este producto solo debe funcionar con el tipo de alimentación eléctrica indicado en la etiqueta de identificación. Si no está seguro del tipo de alimentación de su casa, consulte a su distribuidor o a la compañía eléctrica local.
15. No sobrecargue las tomas de corriente ni utilice un cable alargador.
16. No coloque este producto sobre una mesa, estantería, soporte u otras superficies inestables.
17. Este producto no debe colocarse en ninguna zona donde no haya una ventilación adecuada. Las ranuras y aberturas en la parte posterior o inferior de este producto se proporcionan para la ventilación. Para evitar el sobrecalentamiento, estas aberturas no deben bloquearse colocando el producto sobre una superficie blanda, como una cama, un sofá o una alfombra. Este producto nunca debe colocarse sobre un radiador o una fuente de calor o cerca de ellos.
18. No introduzca ningún objeto por las aberturas o ranuras del producto, ya que puede resultar peligroso y causar daños a la batería u otras piezas internas. No derrame ningún líquido sobre el producto.
19. Para reducir el riesgo de descarga eléctrica, no desmonte este producto. El desmontaje o retirada de piezas del producto que no sean la tapa de la batería puede exponerle a voltajes peligrosos u otros riesgos.
20. Debe probar la recepción del sonido cada vez que encienda las unidades o mueva uno de los componentes.
21. Examine periódicamente todos los componentes en busca de daños.
22. Existe un riesgo muy bajo de pérdida de privacidad cuando se utilizan determinados dispositivos electrónicos, como monitores de bebés, teléfonos inalámbricos, etc. **Para proteger su privacidad, asegúrese de que el producto no se ha utilizado nunca antes de comprarlo, reinicie el monitor del bebé periódicamente apagando y encendiendo las unidades, y apague el monitor del bebé si no lo va a utilizar durante algún tiempo.**
23. Las piezas pequeñas de este monitor pueden ser ingeridas por bebés o niños pequeños. Mantenga estas piezas fuera del alcance de los niños.
24. Los niños deben ser supervisados para asegurarse de que no jueguen con el producto.
25. El producto no está destinado a ser utilizado por personas (incluidos niños) con capacidades físicas, sensoriales o mentales reducidas, o con falta de experiencia y conocimientos, a menos que hayan recibido supervisión o instrucciones sobre el uso del aparato por parte de una persona responsable de su seguridad.

## GUARDE ESTAS INSTRUCCIONES

### Precauciones

- Utilice y almacene el producto a una temperatura entre 0 °C y 40 °C.
- No exponga el producto al frío extremo, al calor o a la luz solar directa. No coloque el producto cerca de una fuente de calor.
- Las baterías no deben exponerse a un calor excesivo, como un sol intenso o el fuego.
- La manipulación incorrecta de las baterías puede provocar quemaduras, incendios o explosiones.
- **Advertencia:** Peligro de estrangulamiento- Los niños podrían ESTRANGULARSE con cuerdas. Mantenga este cable fuera del alcance de los niños (a más de 0,9 m). No retire la etiqueta de advertencia del cable del adaptador.
- No coloque nunca la unidad para el bebé dentro de la cuna o corralito. Nunca cubra la unidad para el bebé o la unidad parental con una toalla o una manta.
- Otros productos electrónicos pueden causar interferencias con el monitor para bebés. Procure instalar el monitor para bebés lo más lejos posible de estos aparatos electrónicos: routers inalámbricos, radios, teléfonos móviles, interfonos, monitores de habitación, televisores, ordenadores personales, aparatos de cocina y teléfonos inalámbricos.



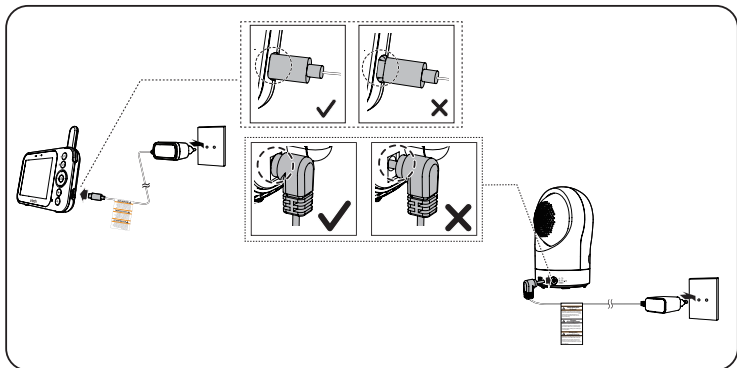

# 1 CONECTAR EL MONITOR PARA BEBÉS

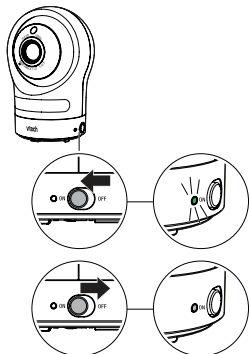

# 2 ENCENDER O APAGAR EL MONITOR PARA BEBÉS

- 1 Deslice el interruptor de **Encendido/Apagado** para encender la unidad para el bebé.



- 2 Mantenga pulsado  para encender o apagar la unidad parental.

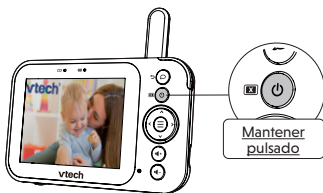



## NOTA

- Retire los protectores de la lente y de la pantalla antes de utilizarla.
- Para una recepción óptima, eleve la antena de la unidad parental.

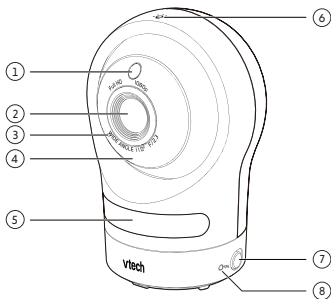

# VISTA GENERAL - UNIDAD PARA EL BEBÉ



- 1 **Sensor de luz**
- 2 **Objetivo de la cámara**
- 3 **Micrófono**
- 4 **LED infrarrojos**
  - Permiten ver con claridad en entornos oscuros.
- 5 **Luz nocturna**
- 6  **Tecla de control de luz nocturna**
  - Pulse una vez: Encender/apagar.
  - Mantenga pulsado (con la luz encendida): Ajusta el brillo de la luz nocturna.
- 7 **Interruptor (ENCENDIDO/APAGADO)**
- 8 **LED de estado**

Está apagado por defecto. Puede encenderlo mediante la aplicación ("Ajustes" > "Ajustes de la cámara" > "Estado del LED").

En modo directo:

- El color naranja permanece en rojo cuando la unidad para el bebé está conectada a la unidad parental.
- El color naranja parpadea lentamente durante la transmisión de vídeo.

En modo Wi-Fi:

- El color verde permanece encendido cuando la unidad para el bebé está conectada en modo Wi-Fi.
- Parpadea en verde lentamente durante la transmisión de vídeo en Wi-Fi.

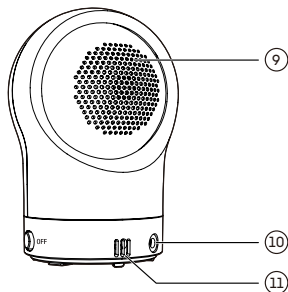

- 9 **Altavoz**
- 10 **Clavija de alimentación**
- 11 **Sensor de temperatura**
- 12 **Orificios de montaje en pared**
- 13 **Tecla PAIR/reset (emparejar/reiniciar)**

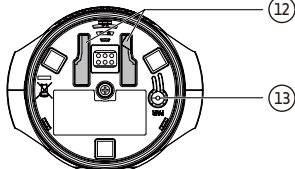

- Para acceder al modo de emparejamiento, mantenga pulsada la tecla **PAIR** (emparejamiento) durante tres segundos hasta que oiga un pitido. A continuación, siga las instrucciones de la aplicación para conectar la cámara a una red Wi-Fi de 2,4 GHz.
- Para reiniciar la cámara, mantenga pulsada la tecla **PAIR** (emparejar) hasta que oiga un pitido. Suelta la tecla **PAIR** y vuelva a pulsarla cinco veces hasta que oiga otro pitido. La cámara emitirá otro pitido cuando finalice el restablecimiento. Tras emitir el sonido, la cámara se reiniciará por sí misma.



## VISTA GENERAL - UNIDAD PARENTAL

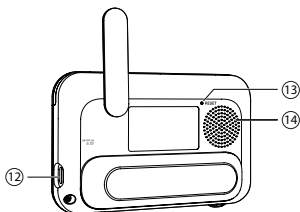
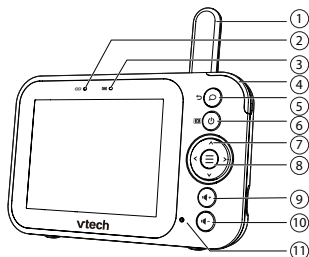

- 1 **Antena**
- 2 **Luz LED de ENLACE**
  - Encendida cuando la unidad parental está emparejada con la unidad para el bebé.
  - Parpadea cuando se pierde el emparejamiento con la unidad para el bebé.
- 3 **Luz LED de la batería**
  - Encendida cuando la unidad parental está conectada a la corriente alterna y la batería se está cargando.
  - Parpadea cuando la batería de la unidad parental tiene un nivel bajo y necesita cargarse.
- 4 **Indicador luminoso de 3 niveles de sonido**

Las luces indican los distintos niveles de sonido detectados en la unidad para el bebé.

  - Luz verde: nivel sonoro bajo.
  - Luces verde y ámbar: nivel sonoro moderado.
  - Luces verde, ámbar y roja: nivel sonoro alto.
- 5 **🗨️ / ↶ (Hablar / Volver)**
  - Mantenga pulsado para hablar con la unidad para el bebé. Aparece  en la pantalla mientras se mantiene pulsado el botón.
  - Mientras está en un submenú, pulse para volver al menú anterior.
- 6 **🔘 / ⏻ (encendido/apagado)**
  - Mantenga pulsado para encender/apagar.
  - Pulse para encender/apagar la pantalla LCD.
- 7 **◀ | ▲ | ▶ | ▼ Teclas de desplazamiento**
  - Pulse para navegar a la izquierda, derecha, arriba y abajo dentro del menú principal y los submenús.
  - Pulse para mover la cámara de la unidad para el bebé hacia la izquierda, hacia la derecha, hacia arriba o hacia abajo.
- 8 **☰ (Menú/Seleccionar)**
  - Pulse para acceder al menú principal.
  - Mientras está en un menú, pulse para elegir un elemento o guardar un ajuste.
- 9 **🔊+ / 🔊- (Vol+ / Vol-)**
  - Sube, baja o silencia el volumen de la unidad parental.
- 10
- 11 **Micrófono**
- 12 **Clavija de alimentación USB**
- 13 **RESET (Reiniciar)**
  - Fuerza el reinicio de la unidad parental.
- 14 **Altavoz**



## DESCARGAR LA APLICACIÓN PARA ACCESO MÓVIL

Utilice **MyVTech Baby Plus** en su dispositivo móvil para vigilar a su bebé a distancia. Siga las instrucciones a continuación para configurar y emparejar la unidad para el bebé con la aplicación móvil.



1. Escanee el código QR para descargar de forma gratuita la aplicación **MyVTech Baby Plus** o busque "MyVTech Baby Plus" en App Store o Google Play Store. Si ya ha instalado la aplicación, asegúrese de que dispone de la última versión.

### NOTA





- Asegúrese de que su dispositivo móvil cumple los requisitos mínimos para la aplicación móvil.

### Requisito mínimo

La aplicación móvil es compatible con:

- Android™ 9.0 o posterior (No compatible con sistemas operativos Android de 32 bits); y
- iOS 15 o posterior.



2. Pulse  para ejecutar la aplicación móvil en su dispositivo y, a continuación, cree una cuenta de usuario.
3. Le recomendamos que utilice servicios comunes de correo web, como Google Gmail, para registrar su cuenta de usuario. Compruebe su correo electrónico (y la carpeta de correo no deseado) y active la nueva cuenta a través del enlace del correo electrónico. A continuación, inicie sesión en su cuenta.
4. Asegúrese de que está conectado a una **red Wi-Fi de 2,4 GHz** y haya activado **Bluetooth** y **Servicio de ubicación** en tu dispositivo.
5. Después de iniciar sesión en la aplicación, seleccione **Cámara(s) con unidad parental** y escanee el código QR que aparece en la unidad parental. Para encontrar el código QR, pulse el botón  y vaya a  >  **Conectarse a la aplicación móvil**.
6. Introduzca su contraseña de Wi-Fi.
7. Mantenga pulsada la tecla de emparejamiento de la unidad para el bebé durante 3 segundos hasta que oiga un pitido para acceder al modo de emparejamiento.
8. Seleccione el modelo de cámara que aparece en la aplicación y espere a que la cámara se conecte. Una vez conectada, mostrará una vista previa en directo.
9. Seleccione **"Continuar"** y cree un perfil para su bebé (Opcional). Ya puede empezar a vigilar.

### CONSEJO

Utilice **Compartir cámara** para compartir al instante el acceso a la cámara. Siga estos pasos:

1. Vaya a **Menú** y seleccione **Compartir cámara**.
2. Elija **"Invitar a personas"** e introduzca el nombre y la dirección de correo electrónico de la cuenta de la app del miembro de la familia.
3. El familiar recibirá una notificación emergente en la aplicación y podrá aceptar la invitación para acceder a la(s) cámara(s).



# PROTECCIÓN DE SU PRIVACIDAD Y SEGURIDAD EN LÍNEA

VTech se preocupa por su privacidad y tranquilidad. Por eso hemos elaborado una lista de las prácticas correctas recomendadas por el sector para ayudar a mantener la privacidad de su conexión inalámbrica y la protección de sus dispositivos cuando esté en línea. Le recomendamos que lea detenidamente y considere el cumplimiento de los siguientes consejos.

Asegúrese de que su conexión inalámbrica es segura.

- Antes de instalar un dispositivo, asegúrese de que la señal inalámbrica de su router está cifrada seleccionando el ajuste "WPA2-PSK con AES" en el menú de seguridad inalámbrica de su router.

Cambie la configuración por defecto.

- Cambie el nombre de la red inalámbrica por defecto de su router (SSID) por otro único.
- Cambie las contraseñas predeterminadas por contraseñas únicas y seguras.

Una contraseña segura:

- Tiene al menos 10 caracteres.
- Es compleja.
- No contiene palabras del diccionario ni información personal.
- Contiene una combinación de letras mayúsculas, minúsculas, caracteres especiales y números.

Mantenga sus dispositivos actualizados.

- Descargue los parches de seguridad de los fabricantes tan pronto como estén disponibles. De este modo, se asegurará de tener siempre las últimas actualizaciones de seguridad.
- Si la función está disponible, active las actualizaciones automáticas para futuras versiones.

Desactive el Plug and Play Universal (UPnP) en su router.

- El UPnP activado en un router puede limitar la eficacia de sus cortafuegos al permitir que otros dispositivos de red abran puertos de entrada sin ninguna intervención o aprobación por su parte. Un virus u otro programa malicioso podría utilizar esta función para comprometer la seguridad de toda la red.

## REQUISITOS

### Para acceso móvil:

#### Aplicación móvil **MyVTech Baby Plus**

Red	Wi-Fi
Router Wi-Fi	2,4 GHz 802.11 b/g/n
Conexión a Internet	1,5 Mbps a 720p o 2,5 Mbps a 1080p ancho de banda por unidad para bebé

## ESPECIFICACIONES TÉCNICAS

Frecuencia de transmisión	Unidad para el bebé: 2402 - 2480 MHz (cubre todos los Wi-Fi, FHSS, BLE) La potencia máxima de transmisión es de 10 mW (cubre todos los Wi-Fi, FHSS, BLE) Unidad parental: 2406 - 2475 Mhz La potencia máxima de transmisión es de 100 mW
LCD	LCD a color de 3,5" (8,9 cm) (QVGA 320x240 pixeles)
Alcance efectivo nominal	El alcance de funcionamiento real puede variar según las condiciones ambientales en el momento de su uso.
Requisitos de energía	Adaptador de corriente de la unidad para el bebé: Salida: 5 V CC, 1,5 A Adaptador de corriente de la unidad parental: Salida: 5 V CC, 1 A Batería de la unidad parental: Batería de iones de litio de 3,6 V, 2600 mAh, 9,36 Wh O: Batería de polímero de iones de litio de 3,6 V, 2600 mAh, 9,36 Wh

# GARANTÍA DEL PRODUCTO



## SERVICIO DE ATENCIÓN AL CLIENTE Y GARANTÍA

### IMPORTANT

Conserve el recibo como prueba de compra.

#### Atención al cliente

Usted es propietario de un producto de calidad de VTech®, fabricado con esmero y bajo estrictos controles de calidad.

La garantía no cubre lo siguiente:

- Daños en el producto debidos a un uso inadecuado.
- Reparaciones o modificaciones no autorizadas del producto.
- Daños causados por el incumplimiento de las instrucciones de uso.
- Baterías defectuosas o daños causados por fugas de la batería.
- Daños causados por un embalaje defectuoso o ineficaz utilizado en el transporte o daños causados durante el transporte.
- Daños en la pantalla LCD.
- Daños en la antena.

Si tiene alguna duda, póngase en contacto con nuestro Servicio de Atención al Cliente:

[www.vtechphones.eu](http://www.vtechphones.eu)

## ASISTENCIA AL CLIENTE

Encuentre la respuesta a sus preguntas. Obtenga asistencia a su propio ritmo utilizando nuestro completo manual en línea, rico en conocimientos.

**Escanee el código QR para acceder a nuestro sitio web o visite [www.vtechphones.eu](http://www.vtechphones.eu).**



Importador:

Gigaset Technologies GmbH |  
Frankenstraße 2 | D-46395 Bocholt.

Fabricante:

VTech Telecommunications Ltd.  
23/F, Tai Ping Industrial Centre, Block 1,  
57 Ting kok Road, Tai Po, Hong Kong.

# DECLARACIÓN DE CONFORMIDAD

Este producto está destinado a ser utilizado en Europa.

Este equipo cumple con los requisitos esenciales de la Directiva de Equipos radioeléctricos y equipos terminales de telecomunicaciones 2014/53/UE.

VTech Telecommunications Ltd. declara por la presente que este Monitor de vídeo para bebés de 3,5" RM4761 cumple con los requisitos esenciales y otras disposiciones pertinentes de la Directiva 2014/53/UE.

La declaración de conformidad del RM4761 está disponible en [www.vtech.com/en/declaration-of-conformity](http://www.vtech.com/en/declaration-of-conformity).



# ELIMINAR LAS BATERÍAS Y EL PRODUCTO



Los símbolos del contenedor de basura tachados en los productos y las pilas, o en sus respectivos envases, indican que no deben eliminarse en la basura doméstica, ya que contienen sustancias que pueden ser perjudiciales para el medio ambiente y la salud humana.



Los símbolos químicos Hg, Cd o Pb, cuando están marcados, indican que la batería contiene más del valor especificado de mercurio (Hg), cadmio (Cd) o plomo (Pb) establecido en la Directiva sobre baterías (2006/66/CE).

La barra sólida indica que el producto se comercializó después del 13 de agosto de 2005.



Ayude a proteger el medio ambiente desechando el producto o las pilas de forma responsable.



Las especificaciones están sujetas a cambios sin previo aviso.  
© 2025 VTech Telecommunications Ltd. Todos los derechos reservados.  
11/25. RM4761\_EU\_ES\_QSG\_V1



FR

RM4761

# Moniteur vidéo pour bébé avec écran de 3,5 pouces

Caméra panoramique et inclinable



## Guide de démarrage rapide



### CONTENU DE L'EMBALLAGE

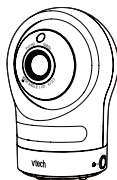

# CONSIGNES DE SÉCURITÉ IMPORTANTES

La plaque signalétique est située au bas de la base de l'unité bébé.

Lors de l'utilisation de votre équipement, des précautions de base doivent toujours être prises pour réduire les risques d'incendie, d'électrocution et de blessures, cela comprend ce qui suit :

1. Respectez tous les avertissements et les instructions indiquées avec le produit.
2. La configuration doit être effectuée par un adulte.
3. **ATTENTION** : N'installez pas l'unité bébé à une hauteur supérieure à 2 mètres.
4. Ce produit est destiné à procurer une aide. Il ne remplace pas une surveillance appropriée par un adulte responsable et ne doit pas être utilisé en tant que tel.
5. Ce produit n'est pas destiné à être utilisé comme dispositif de surveillance médical.
6. N'utilisez pas ce produit à proximité de l'eau, par exemple près d'une baignoire, d'un évier, d'une piscine ou d'une douche.
7. **ATTENTION** : Utilisez exclusivement la batterie intégrée, non remplaçable par l'utilisateur, qui équipe la l'unité parents. Il peut y avoir un risque d'explosion en cas d'utilisation d'un type de batterie inapproprié pour la l'unité parents. La batterie ne peut pas être soumise à des températures extrêmes élevées ou basses et à une faible pression atmosphérique à transport. L'élimination de la batterie dans le feu ou dans un four chaud, ou l'écrasement ou le découpage mécanique de la batterie peuvent provoquer une explosion. Le fait de laisser le produit ou la batterie dans un environnement à température extrêmement élevée peut entraîner une explosion ou une fuite de liquide ou de gaz inflammable. La batterie ou le produit soumis à une pression d'air extrêmement faible peut provoquer une explosion ou une fuite de liquide ou de gaz inflammable.
8. Utilisez uniquement les alimentations électriques fournies avec ce produit. Une polarité ou une tension d'alimentation incorrecte peut sérieusement endommager le produit.



Informations sur l'alimentation électrique :

Sortie de l'unité bébé : 5 V CC 1,5A  
Vtech Telecommunications Ltd.  
Modèle : VT07EEU05150  
-OU-  
Shenzhen Aoda Power Technology Co., Ltd.  
Modèle : A938-050150W-EU1

Sortie de l'unité parents : 5 V CC 1 A

Vtech Telecommunications Ltd.  
Modèle : VT05EEU05100  
-OU-

Jiangxi Jian Aohai Technology Co., Ltd.  
Modèle : A318-050100W-EU2

Pour maximiser la vitesse de recharge, la puissance fournie par le chargeur CA doit être comprise entre min. 5 watts, qui est requise par l'équipement radio, et max. 15 Watts



Informations sur la batterie rechargeable :

Zhuhai Great Power Energy Co., Ltd.  
Batterie rechargeable Li-ion, 3,6 V, 2600 mAh, 9,36 Wh  
Modèle : ICR18650-2.6Ah-3.6V-1S1P  
-OU-

UNION SUPPO BATTERY (LIAONING) CO., LTD.  
Modèle : 1S1PBL1865-2.6  
-OU-

Dongguan A&S Power Technology Co., Ltd.  
Batterie polymère Li-ion, 3,6 V, 2600 mAh, 9,36 Wh  
Modèle : AS-18650-2600mAh-3.7V-1S1P

9. Pour que le branchement soit correct, les alimentations électriques doivent être branchées en position verticale ou au niveau du sol. Les broches ne sont pas conçues pour maintenir la fiche en place dans le cas d'un branchement au plafond.
10. Pour les équipements enfichables, la prise de courant doit être installée à proximité de l'appareil et être facilement accessible.
11. Débranchez ce produit de la prise murale avant de le nettoyer. N'utilisez pas de nettoyeurs liquides ou en aérosol. Utilisez un chiffon humide pour le nettoyage.
12. Ne modifiez pas les alimentations électriques et ne les remplacez pas d'autres alimentations.

13. Ne posez rien sur les cordons d'alimentation. N'installez pas ce produit dans un endroit où les cordons peuvent être piétinés ou écrasés.
14. Ce produit ne doit être utilisé qu'avec le type d'alimentation secteur indiqué sur le marquage. Si vous n'êtes pas sûr de la tension secteur de votre maison, contactez votre revendeur ou votre compagnie d'électricité locale.
15. Ne surchargez pas les prises murales et n'utilisez pas de rallonge.
16. Ne placez pas ce produit sur une table, une étagère, un support ou d'autres surfaces instables.
17. Ce produit doit être placé dans un endroit où il y a une ventilation adéquate. Des fentes et des ouvertures à l'arrière ou au bas de ce produit sont prévues pour la ventilation. Il ne faut pas obstruer les ouvertures, pour éviter la surchauffe du produit, en le plaçant sur une surface souple comme un lit, un canapé ou un plaid. Ce produit ne doit jamais être placé à proximité ou au-dessus d'un radiateur ou d'une entrée de chaleur.
18. N'insérez jamais d'objets dans les ouvertures ou les fentes de l'appareil, car cela peut être dangereux et endommager la batterie ou d'autres pièces internes. Ne renversez jamais de liquide sur le produit.
19. Pour réduire le risque d'électrocution, ne démontez pas ce produit. L'ouverture ou le retrait d'éléments du produit autres que le remplacement de la batterie par un couvercle peut vous exposer à des tensions dangereuses ou à d'autres risques.
20. Vous devez tester la réception du son à chaque fois que vous allumez les appareils ou après avoir déplacé l'un des composants.
21. Examinez régulièrement tous les composants pour vérifier qu'ils ne sont pas endommagés.
22. Il existe un très faible risque de perte de confidentialité lors de l'utilisation de certains appareils électroniques, tels que les écouteurs bébés, les téléphones sans fil, etc. **Pour protéger votre vie privée, assurez-vous que le produit n'a jamais été utilisé avant de l'acheter, réinitialisez périodiquement l'écoute bébé en l'éteignant puis en le rallumant, et éteignez l'écoute bébé si vous ne l'utilisez pas pendant un certain temps.**
23. Les petites pièces de ce moniteur peuvent être avalées par les bébés ou les jeunes enfants. Conservez ces pièces hors de portée des enfants.
24. Les enfants devront être surveillés pour s'assurer qu'ils ne jouent pas avec le produit.
25. Le produit n'est pas destiné à être utilisé par des personnes (y compris les enfants) ayant des capacités physiques, sensorielles ou mentales réduites, ou un manque d'expérience et de connaissances, à moins qu'elles n'aient reçu une formation ou des instructions concernant l'utilisation de l'appareil par une personne responsable de leur sécurité.

## CONSERVEZ CES INSTRUCTIONS

### Précautions

- Utiliser et stocker le produit à une température comprise entre 0 °C et 40 °C.
- N'exposez pas le produit à un froid extrême, à la chaleur ou à la lumière directe du soleil. Ne pas placer le produit à proximité d'une source de chaleur.
- Les piles rechargeables ne doivent pas être exposées à une chaleur excessive telles que le soleil ou un feu.
- Une mauvaise manipulation des piles rechargeables peut entraîner des risques de brûlure, d'incendie ou d'explosion.
-  **Avertissement**—Danger d'étranglement—Les enfants peuvent s'ETRANGLER avec les cordons. Maintenez le cordon hors de portée des enfants (à plus de 0,9 m de distance). Ne pas enlever l'étiquette d'avertissement sur le cordon de l'adaptateur.
- Ne jamais placer le(s) unité(s) bébé à l'intérieur du parc ou du lit du bébé. Ne jamais couvrir le(s) unité(s) bébé ou l'unité parents avec une serviette ou une couverture.
- D'autres produits électroniques peuvent causer des interférences avec votre écoute bébé. Essayez d'installer votre écoute bébé aussi loin que possible des appareils électroniques suivants : routeurs sans fil, radios, téléphones cellulaires, interphones, systèmes de surveillance des locaux, téléviseurs, ordinateurs personnels, appareils électroménagers de cuisine et téléphones sans fil.



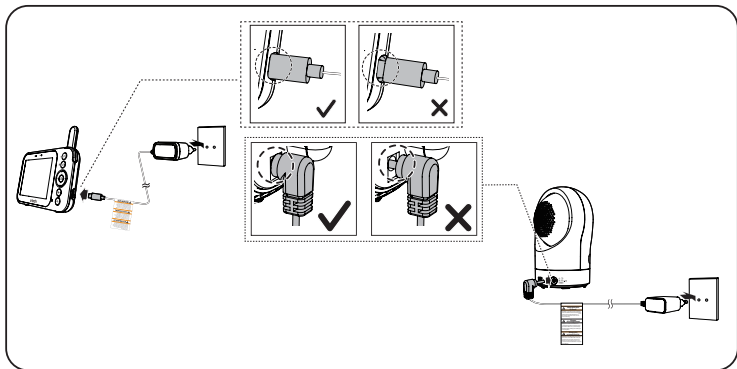

# 1 BRANCHEMENT DE L'ÉCOUTE BÉBÉ

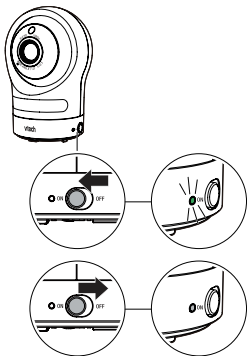

# 2 MISE EN MARCHÉ OU ARRÊT DE L'ÉCOUTE BÉBÉ

- 1 Faites glisser l'interrupteur **marche/arrêt** pour allumer votre unité bébé.



- 2 Appuyez et maintenez la touche  pour mettre sous tension ou éteindre l'unité parents.

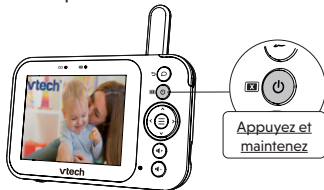



## Remarques

- Retirez les protections de l'objectif et de l'écran avant utilisation.
- Pour une réception optimale, relevez l'antenne de l'unité parents.

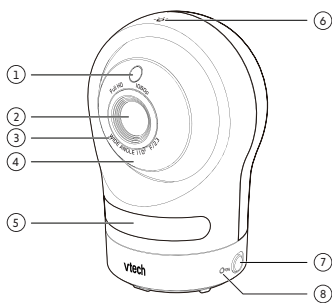

# VUE D'ENSEMBLE - UNITÉ BÉBÉ



- 1 **Capteur de lumière**
- 2 **Objectif de la caméra**
- 3 **Microphone**
- 4 **LED infrarouges**
  - Permet de voir clairement dans un environnement sombre.
- 5 **Veilleuse**
- 6  **Touche de commande de la veilleuse**
  - Appui simple : Activation/désactivation.
  - Appuyez et maintenez enfoncé (avec la lumière allumée) : Réglage de la luminosité de la veilleuse.
- 7  **Interrupteur marche/arrêt**
- 8 **Voyant LED d'état**

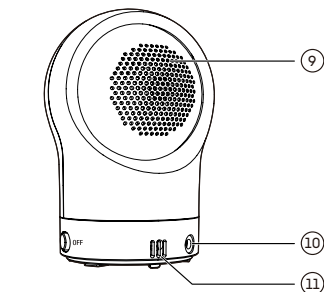

- 9 **Haut-parleur**
  - 10 **Prise d'alimentation**
  - 11 **Capteur de température**
- En mode direct :
- L'orange est allumé en permanence lorsque l'unité bébé est connectée à l'unité parents en mode direct.
  - L'orange clignote lentement pendant la diffusion vidéo.
- En mode Wi-Fi :
- Le vert est allumé en permanence lorsque l'unité bébé est connectée au Wi-Fi.
  - Le vert clignote lentement pendant la diffusion vidéo en Wi-Fi.

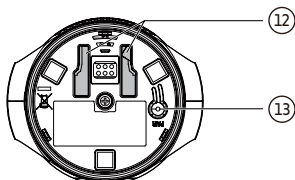

- 12 **Fentes pour fixation murale**
- 13 **Touche PAIR (Appairage) / réinitialisation**
  - Pour entrer en mode appairage, appuyez et maintenez la touche **PAIR** pendant trois secondes jusqu'à ce que vous entendiez un bip sonore. Suivez ensuite les instructions de l'application pour connecter la caméra à un réseau Wi-Fi de 2,4 GHz.
  - Pour réinitialiser l'unité bébé, appuyez et maintenez la touche **PAIR** jusqu'à ce que vous entendiez un bip sonore. Relâchez la touche **PAIR**, puis appuyez à nouveau sur elle cinq fois jusqu'à ce que vous entendiez un autre bip. L'unité bébé émet un bip supplémentaire lorsque la réinitialisation est terminée. Ensuite, l'unité bébé redémarre.



## VUE D'ENSEMBLE - UNITÉ PARENTS

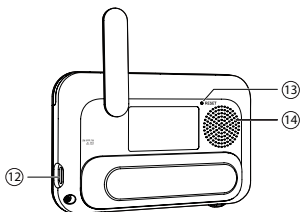
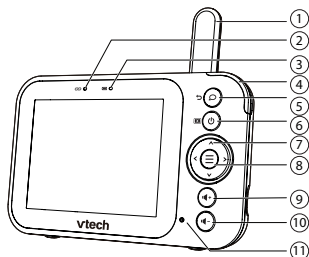

- 1 **Antenne**
- 2 **Voyant LED de liaison**
  - S'allume lorsque l'unité parents est appariée à l'unité bébé.
  - Clignote lorsque la liaison avec l'unité bébé est perdue.
- 3 **Voyant LED de la batterie rechargeable**
  - S'allume lorsque l'unité parents est connectée à l'alimentation secteur ou que la batterie est en cours de charge.
  - Clignote lorsque la batterie de l'unité parents est faible et doit être rechargée.
- 4 **Témoin sonore lumineux à 3 niveaux**

Les voyants indiquent les différents niveaux sonores détectés par l'unité bébé.

  - Feu vert : faible niveau sonore.
  - Voyants vert et orange : niveau sonore modéré.
  - Voyants vert, orange et rouge : niveau sonore élevé.
- 5 **🗨️ / ↶ (Parler/Retour)**
  - Appuyez et maintenez la touche enfoncée pour parler à l'unité bébé. 🗨️ s'affiche à l'écran lorsque la touche est enfoncée.
  - Lorsque vous êtes dans un sous-menu, appuyez pour faire défiler vers le haut.
- 6 **🔌 Alimentation | 📺 LCD arrêté**
  - Appuyez et maintenez pour allumer ou éteindre l'alimentation.
  - Appuyez sur cette touche pour allumer/éteindre l'écran LCD.
- 7 **◀ | ▶ | ⏴ | ⏵ Touches fléchées**
  - Appuyez sur cette touche pour naviguer vers la gauche, le haut, la droite ou le bas dans le menu principal et les sous-menus.
  - Appuyez sur cette touche pour déplacer la caméra de l'unité bébé vers la gauche, la droite, le haut ou le bas.
- 8 **☰ Menu/Sélectionner**
  - Appuyez pour entrer dans le menu principal.
  - Dans un menu, appuyez pour choisir un élément ou enregistrer un paramètre.
- 9 **🔊+ / 🔊- (Vol+ / Vol-)**
- 10 **🔇**
  - Augmenter, diminuer ou mettre en sourdine le volume de l'unité parents.
- 11 **Microphone**
- 12 **Prise d'alimentation USB**
- 13 **RÉINITIALISATION**
  - Redémarrage forcé de l'unité parents.
- 14 **Haut-parleur**



# TÉLÉCHARGEMENT DE L'APPLICATION POUR UN ACCÈS MOBILE

Utilisez **MyVTech Baby Plus** sur votre appareil mobile pour surveiller votre bébé à distance. Suivez les instructions ci-dessous pour configurer et appairer votre unité bébé à l'application mobile.



1. Scannez le code QR pour télécharger l'application mobile gratuite **MyVTech Baby Plus**, ou recherchez « MyVTech Baby Plus » sur App Store ou Google Play Store. Si vous avez déjà installé l'application, assurez-vous que vous disposez de la dernière version.

## REMARQUE



- Assurez-vous que votre appareil mobile répond aux exigences minimales de l'application mobile.

## Exigences minimales :

L'application mobile est compatible avec :

- Android™ 9.0 ou version ultérieure (Non compatible avec les appareils fonctionnant sous Android 32 bits) ; et
- iOS 15 ou version ultérieure.



2. Tapez sur  pour lancer l'application mobile sur votre appareil mobile, puis créez un compte.
3. Nous vous recommandons d'utiliser des services de messagerie Internet courants, tels que Google Gmail, pour l'enregistrement de votre compte d'utilisateur. Vérifiez votre courrier électronique (y compris le dossier spam) et activez votre nouveau compte en saisissant le code de vérification du courrier électronique. Ensuite, connectez-vous à votre compte.
4. Vérifiez que vous êtes connecté à un **réseau Wi-Fi de 2,4 GHz** et que vous avez activé le **Bluetooth** et le **Service de localisation** sur votre appareil.
5. Après s'être connecté à l'application, sélectionnez **Caméra(s) avec unité parents** et scannez le code QR affiché sur l'unité parents. Pour trouver le code QR, appuyez sur le bouton  et allez à  >  **Connecter à l'application mobile**.
6. Entrez le mot de passe Wi-Fi.
7. Appuyez sur la touche d'appariement de l'unité bébé et maintenez-la enfoncée pendant 3 secondes jusqu'à ce que vous entendiez le bip sonore pour passer en mode d'appairage.
8. Sélectionnez le modèle de caméra qui apparaît dans l'application et attendez que la caméra se connecte. Une fois connectée, il affiche un aperçu de la vue en direct.
9. Sélectionnez « **Continuer** » et créez un profil pour votre bébé (facultatif). Vous pouvez maintenant commencer à surveiller !

## SUGGESTION

Utilisez **Partage de la caméra** pour partager instantanément l'accès à la caméra. Procédez comme suit :

1. Allez dans **Menu** et sélectionnez **Partage de la caméra**.
2. Choisissez « **Inviter des personnes** » et entrez le nom et l'adresse électronique du compte de l'application du membre de la famille.
3. Le membre de la famille recevra une notification contextuelle dans l'application et pourra accepter l'invitation à accéder à la (aux) caméra(s).



# PROTÉGER VOTRE VIE PRIVÉE ET VOTRE SÉCURITÉ EN LIGNE

VTech se soucie de votre vie privée et de votre tranquillité. C'est pourquoi nous avons établi une liste des meilleures pratiques recommandées par le secteur pour vous aider à préserver la confidentialité de votre connexion sans fil et la protection de vos appareils en ligne. Nous vous recommandons d'examiner attentivement les conseils suivants et d'envisager de vous y conformer.

Assurez-vous que votre connexion sans fil est sécurisée.

- Avant d'installer un périphérique, assurez-vous que le signal sans fil de votre routeur est crypté en sélectionnant le paramètre « WPA2-PSK with AES » dans le menu de sécurité sans fil de votre routeur.

Modifier les paramètres par défaut.

- Changez le nom du réseau sans fil (SSID) par défaut de votre routeur sans fil en quelque chose d'unique.
- Remplacer les mots de passe par défaut par des mots de passe spécifiques et robustes. Un mot de passe fort :
  - Est composé d'au moins 10 caractères.
  - Est complexe.
  - Ne contient pas de mots du dictionnaire ni d'informations personnelles.
  - Contient un mélange de lettres majuscules, de lettres minuscules, de caractères spéciaux et de chiffres.

Maintenez vos appareils à jour.

- Téléchargez les correctifs de sécurité des fabricants dès qu'ils sont disponibles. Cela vous permettra de toujours disposer des dernières mises à jour de sécurité.
- Si la fonction est disponible, activez les mises à jour automatiques pour les futures versions.

Désactivez la fonction Universal Plug and Play (UPnP) sur votre routeur.

- L'activation de l'UPnP sur un routeur peut limiter l'efficacité de votre pare-feu en permettant à d'autres périphériques réseau d'ouvrir des ports entrants sans aucune intervention ou approbation de votre part. Un virus ou un autre programme malveillant pourrait utiliser cette fonction pour compromettre la sécurité de l'ensemble du réseau.

## EXIGENCES

### Pour un accès mobile :

#### Application mobile **MyVTech Baby Plus**

Réseau	Wi-Fi
Routeur Wi-Fi	2,4 GHz 802.11 b/g/n
Connexion Internet	1,5 Mbps @ 720p ou 2,5 Mbps @ 1080p de bande passante en amont par unité bébé

## CARACTÉRISTIQUES TECHNIQUES

Fréquence d'émission	Unité bébé : 2402 - 2480 MHz (couvre tous les réseaux WiFi, FHSS, BLE)
	La puissance d'émission maximale est de 10 mW (couvre tous les réseaux WiFi, FHSS, BLE)
	Unité parents : 2406 - 2475 MHz
	La puissance d'émission maximale est de 100 mW

ÉCRAN LCD	LCD couleur 3,5 pouce (8,9 cm) (QVGA 320x240 pixels)
-----------	--

Portée effective nominale	La portée de fonctionnement réelle peut varier en fonction des conditions de l'environnement au moment de l'utilisation.
---------------------------	--

Exigences concernant l'alimentation électrique	Alimentation électrique de l'unité bébé : Sortie : 5 V CC, 1,5 A
	Alimentation électrique de l'unité parents : Sortie : 5 V CC, 1 A
	Batterie de l'unité parents : Batterie rechargeable Li-ion 3,6 V 2600 mAh, 9,36 Wh
	Ou: Batterie polymère Li-ion 3,6 V 2600 mAh, 9,36 Wh

### Importateur :

Gigaset Technologies GmbH |  
Frankenstraße 2 | D-46395 Bocholt.

### Fabricant :

VTech Telecommunications Ltd.  
23/F., Tai Ping Industrial Centre,  
Block 1, 57 Ting kok Road, Tai Po,  
Hong Kong.

# GARANTIE DU PRODUIT

**vtech**

## SERVICE CLIENTÈLE ET GARANTIE

### IMPORTANT

Veillez conserver le reçu comme preuve d'achat.

### Service clientèle

Vous êtes propriétaire d'un produit de qualité de VTech®, fabriqué avec soin et soumis à des contrôles de qualité stricts.

La garantie ne couvre pas les situations suivantes :

- Dommages au produit dus à une utilisation inappropriée.
- Réparations ou modifications non autorisées du produit.
- Dommages causés par le non-respect du mode d'emploi.
- Piles rechargeables défectueuses ou dommages causés par une fuite de la pile rechargeable.
- Les dommages causés par un emballage défectueux ou inefficace pendant le transport ou tout autre dommage causé pendant le transport.
- Détérioration de l'écran LCD.
- Dommages à l'antenne.

Si vous avez des questions, veuillez contacter notre service clientèle :

[www.vtechphones.eu](http://www.vtechphones.eu)

## SUPPORT CLIENT

Trouvez les réponses à vos questions. Obtenez de l'aide en consultant notre manuel en ligne complet, qui contient une multitude d'informations.

**Scannez le code QR pour accéder à notre site Internet ou visitez [www.vtechphones.eu](http://www.vtechphones.eu).**



Points de collecte sur [www.quefairedemesdechets.fr](http://www.quefairedemesdechets.fr)  
Privilégiez la réparation ou le don de votre appareil !

## DÉCLARATION DE CONFORMITÉ

Ce produit est destiné à être utilisé en Europe.

Cet équipement est conforme aux exigences essentielles de la directive 2014/53/CE sur les équipements hertziens et les équipements terminaux de télécommunications.

Vtech Telecommunications Ltd. déclare par la présente que cet Moniteur vidéo pour bébé avec écran de 3,5 pouces RM4761 est conforme aux exigences essentielles et autres dispositions pertinentes de la directive 2014/53/CE.

La déclaration de conformité pour le RM4761 est disponible à l'adresse [www.vtech.com/en/declaration-of-conformity](http://www.vtech.com/en/declaration-of-conformity).



## ÉLIMINATION DES BATTERIES AINSI QUE DU PRODUIT



Les symboles poubelles barrés sur les produits et les batteries et piles, ou sur leurs emballages respectifs, indiquent qu'ils ne doivent pas être jetés dans les ordures ménagères, car ils contiennent des substances qui peuvent être nocives pour l'environnement et la santé humaine.



Les symboles chimiques Hg, Cd ou Pb, lorsqu'ils sont marqués, indiquent que la batterie rechargeable contient plus de mercure (Hg), de cadmium (Cd) ou de plomb (Pb) que la valeur spécifiée dans la directive relative aux piles et aux accumulateurs (2006/66/CE).

La barre pleine indique que le produit a été mis sur le marché après le 13 août 2005.

Protéger l'environnement en éliminant votre produit ou vos accumulateurs de manière responsable.



Les spécifications sont indiquées sous réserve de modifications sans préavis.  
© 2025 VTech Telecommunications Ltd.  
Tous droits réservés. 11/25. RM4761\_EU\_FR\_QSG\_V1



IT

RM4761

# 3,5" Video Baby Monitor

Telecamera orientabile



## Guida di avvio rapido



### CONTENUTO DELLA CONFEZIONE

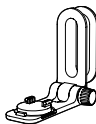
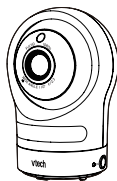

# ISTRUZIONI IMPORTANTI PER LA SICUREZZA

La targhetta applicata si trova nella parte inferiore della base dell'unità bambino.

Durante l'utilizzo del dispositivo si devono sempre seguire le precauzioni di sicurezza di base per ridurre il rischio di incendio, scosse elettriche e lesioni, e i seguenti punti:

1. Seguire tutte le avvertenze e le istruzioni indicate sul prodotto.
2. È richiesta l'impostazione da parte di adulti.
3. **ATTENZIONE:** Non installare l'unità bambino ad un'altezza superiore ai 2 metri.
4. Questo prodotto è progettato come un aiuto. Non è un sostituto di un'adeguata e responsabile supervisione da parte di un adulto e non deve essere usato come tale.
5. Questo prodotto non è destinato all'uso come monitor medico.
6. Non utilizzare questo prodotto vicino all'acqua, ad esempio vicino a vasche da bagno, lavandini, piscine o docce.
7. **ATTENZIONE:** Utilizzare solo la batteria interna non sostituibile dall'utente installata nell'unità genitore. L'uso di un tipo di batteria non conforme per l'unità genitore potrebbe causare un'esplosione. Durante l'uso, lo stoccaggio o il trasporto, la batteria non può essere sottoposta a temperature estreme (alte o basse) e a bassa pressione dell'aria ad alta quota. Lo smaltimento di batterie nel fuoco o in un forno caldo, lo schiacciamento il taglio meccanico possono provocare un'esplosione. Sottoporre prodotti o batterie a un ambiente con temperature estremamente elevate può provocare esplosioni o perdite di liquidi infiammabili o gas. I prodotti o le batterie sottoposti a pressioni atmosferiche estremamente basse possono provocare esplosioni o perdite di liquidi infiammabili o gas.
8. Utilizzare solo gli adattatori forniti con questo prodotto. L'errata polarità o tensione dell'adattatore può danneggiare seriamente il prodotto.



Informazioni sull'alimentatore:

Potenza di uscita dell'unità bambino: 5 V DC 1,5A  
VTech Telecommunications Ltd.  
Modello: VT07EEU05150  
-O-  
Shenzhen Aoda Power Technology Co., Ltd.  
Modello: A938-050150W-EU1

Potenza di uscita dell'unità genitore: 5 V DC 1 A  
VTech Telecommunications Ltd.  
Modello: VT05EEU05100  
-O-  
Jiangxi Jian Aohai Technology Co., Ltd.  
Modello: A318-050100W-EU2

Per massimizzare la velocità di ricarica, l'alimentazione fornita dal caricatore AC deve essere compresa tra un minimo di 5 Watt, richiesti dall'apparecchiatura radio, e un massimo di 15 Watt.



Informazioni sulla batteria ricaricabile:



Zhuhai Great Power Energy Co., Ltd.  
Batteria al litio da 3,6 V, 2600 mAh, 9,36 Wh  
Modello: ICR18650-2.6Ah-3.6V-1S1P  
-O-  
UNION SUPPO BATTERY (LIAONING) CO., LTD.  
Modello: 1S1PBL1865-2.6  
-O-  
Dongguan A&S Power Technology Co., Ltd.  
Batteria ai polimeri di litio da, 3,6 V, 2600 mAh, 9,36 Wh  
Modello: AS-18650-2600mAh-3.7V-1S1P

9. Gli adattatori di alimentazione devono essere montati correttamente in posizione verticale o a pavimento. I terminali della spina non sono progettati per tenerla in posizione se inserita in un soffitto.
10. Per i dispositivi collegabili a spina, la presa dovrebbe essere installata vicino e deve essere facilmente accessibile. Scollare dalla presa di corrente prima della pulizia. Non utilizzare detergenti liquidi o aerosol. Per la pulizia utilizzare un panno umido.
12. Non modificare gli adattatori di alimentazione né sostituirli con altri adattatori di terze parti.
13. Non lasciare nulla sui cavi di alimentazione. Non posizionare il prodotto nei luoghi dove i cavi possono essere calpestati o piegati.

14. Per azionare il prodotto utilizzare solo la fonte di alimentazione indicata sull'etichetta con marcatura. Se non si è sicuri del tipo di alimentazione elettrica nella propria abitazione, consultare il proprio rivenditore o il fornitore di elettricità.
15. Non sovraccaricare le prese a muro e non utilizzare una prolunga.
16. Non collocare questo prodotto su un tavolo, uno scaffale, un soffitto o altre superfici instabili.
17. Questo prodotto non deve essere collocato in aree senza un'adeguata ventilazione. Le fessure e le aperture sul retro o sul fondo di questo prodotto sono progettate per la ventilazione. Non posizionare il prodotto su una superficie morbida come un letto, un divano o un tappeto per proteggerle dal surriscaldamento; stare attenti a non bloccare queste aperture. Il prodotto non deve mai essere collocato vicino o sopra un radiatore o una fonte di calore.
18. Non spingere mai oggetti di qualsiasi tipo attraverso le fessure perché potrebbero toccare punti di tensione pericolosi o creare un corto circuito. Non versare mai liquidi di alcun tipo sul prodotto.
19. Per ridurre il rischio di scosse elettriche, non smontare il prodotto. Lo smontaggio o la rimozione di parti del prodotto oltre alla sostituzione della batteria tramite un'apposita porta (se applicabile) può esporre a tensioni pericolose o ad altri rischi.
20. Ogni volta dopo che le unità vengono riaccese o spostate si deve testare la ricezione del suono.
21. Esaminare periodicamente tutti i componenti per verificare la presenza di eventuali danni.
22. Durante l'utilizzo dei determinati dispositivi elettronici, come baby monitor, telefoni cordless, ecc. il rischio di perdita della privacy è molto basso. **Per proteggere la tua privacy assicurati che il prodotto non sia mai stato utilizzato prima dell'acquisto, reimpostalo periodicamente spegnendo e poi accendendo le unità, spegnere il baby monitor se non si intende utilizzarlo per un certo periodo di tempo.**
23. Le piccole parti di questo monitor possono essere ingerite da neonati o bambini piccoli. Tenere queste parti fuori dalla portata dei bambini.
24. I bambini devono essere sorvegliati per assicurarsi che non giochino con il prodotto.
25. Il prodotto non è destinato all'uso da parte di persone (compresi i bambini) con ridotte capacità fisiche, sensoriali o mentali, a cui manca esperienza e conoscenza, a meno che non siano stati incaricati alla supervisione e abbiano ottenuto le istruzioni sull'uso dell'apparecchio da una persona responsabile della loro sicurezza.

## CONSERVARE QUESTE ISTRUZIONI

### Avvertenze

- Utilizzare e conservare il prodotto a temperatura tra 0 °C e 40 °C.
- Non esporre il prodotto al freddo estremo, al calore o alla luce diretta del sole. Non mettere il prodotto vicino ad una fonte di riscaldamento.
- Le batterie non devono essere esposte a calore eccessivo come il sole o il fuoco.
- L'uso improprio delle batterie può causare rischi di ustioni, incendi o esplosioni.
-  **Avvertimento**—Casi di strangolamento—Si sono verificati i casi in cui i bambini si sono STRANGOLATI con i cavi. Tenere questo cavo fuori dalla portata dei bambini (a più di 0,9 m di distanza). Non rimuovere l'etichetta di avvertenza sul cavo dell'adattatore. 
- Non posizionare mai l'unità bambino all'interno della culla o del box per bambini. Non coprire mai l'unità bambino o l'unità genitore con asciugamani, una coperta o oggetti simili.
- Altri prodotti elettronici possono causare interferenze con il tuo baby monitor. Prova ad installare il baby monitor il più lontano possibile da questi dispositivi elettronici: router wireless, radio, telefoni cellulari, interfonni, monitor da camera, televisori, personal computer, elettrodomestici da cucina e telefoni cordless.

# 1 COLLEGARE IL BABY MONITOR

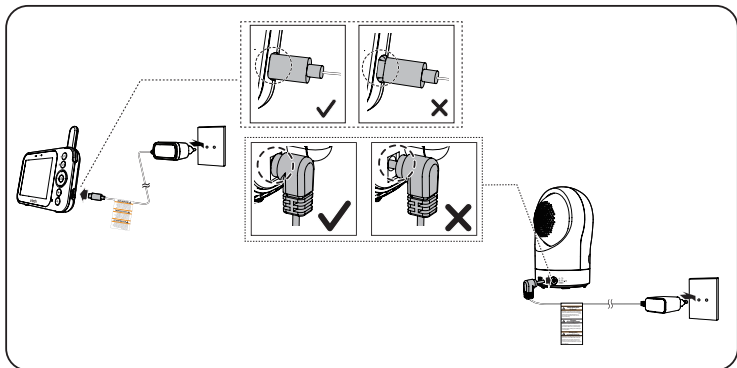

# 2 ACCENSIONE E SPEGNIMENTO DEL BABY MONITOR

1 Utilizzare l'interruttore **acceso/spento** per accendere/spegnere l'unità bambino.

2 Tenere premuto  per accendere o spegnere l'unità genitore.



## NOTA

- Rimuovere le protezioni della lente e dello schermo prima dell'uso.
- Per una ricezione ottimale, alzare l'antenna dell'unità genitore.



# INFORMAZIONI GENERALI - UNITÀ BAMBINO

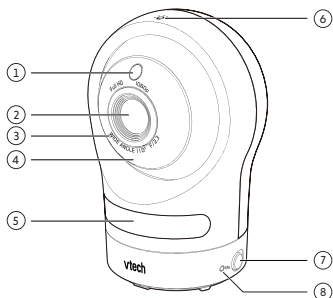

## 1 Sensore luminosità

## 2 Lente della telecamera

## 3 Microfono

## 4 LED a infrarossi

- Consentono di vedere chiaramente in un ambiente buio.

## 5 Luce notturna

## 6 Tasto di controllo della luce notturna

- Tocco singolo: Attiva/disattiva.
- Tocco continuato (a luce accesa): Regola la luminosità della luce notturna.

## 7 Interruttore acceso/spento

## 8 LED di stato

È disattivato per impostazione predefinita. È possibile attivarlo utilizzando l'app (Impostazioni > Impostazioni fotocamera > Stato LED).

### Modalità diretta:

- L'arancione è acceso fisso quando l'unità bambino si collega all'unità genitore.
- L'arancione lampeggia lentamente in fase di streaming video.

### In modalità Wi-Fi:

- Il verde è acceso fisso quando l'unità bambino è connessa al Wi-Fi.
- Il verde lampeggia lentamente durante lo streaming video al Wi-Fi.

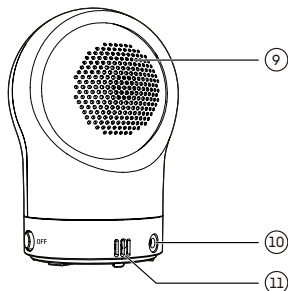

## 9 Altoparlante

## 10 Presa di alimentazione

## 11 Sensore di temperatura

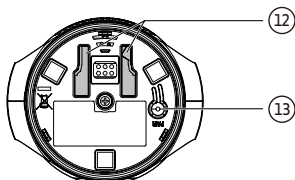

## 12 Fessure per montaggio a parete

## 13 Tasto PAIR per abbinamento

- Per accedere alla modalità di abbinamento, tenere premuto il tasto **PAIR** per tre secondi finché non si ascolta un segnale acustico. Quindi seguire le istruzioni dell'app per connettere la telecamera a una rete Wi-Fi da 2,4 GHz.
- Per reimpostare l'unità bambino, tenere premuto il tasto **PAIR** finché non si ascolta un segnale acustico. Rilasciare il tasto **PAIR**, quindi premerlo nuovamente cinque volte finché non si ascolta un altro segnale acustico. L'unità bambino emetterà un altro segnale acustico al termine del ripristino. Quindi, l'unità bambino si riavvierà.



## INFORMAZIONI GENERALI - UNITÀ GENITORE

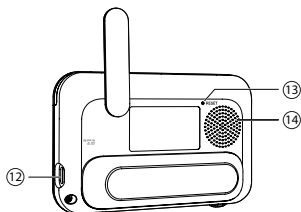
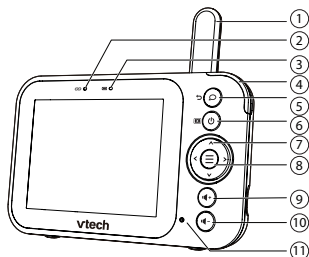

- 1 Antenna**
- 2 Spia LED collegamento**
- Accesa quando l'unità genitore è collegata all'unità bambino.
  - Lampeggia quando si perde il collegamento con l'unità bambino.
- 3 Spia LED batteria**
- Accesa quando l'unità genitore è collegata all'alimentazione CA e la batteria è in carica.
  - Lampeggia quando la batteria dell'unità genitore è scarica e deve essere ricaricata.
- 4 Spia luminosa di livello sonoro a 3 livelli**
- Le luci indicano diversi livelli sonori rilevati dall'unità bambino.
- Luce verde: livello sonoro basso.
  - Luci verde e ambrata: livello sonoro moderato.
  - Luci verde, ambrata e rossa: livello sonoro elevato.
- 5 Parla / Invio**
- **Tenere premuto** per parlare con l'unità bambino.  viene visualizzata sullo schermo mentre il pulsante è premuto.
  - All'interno di un sottomenu, premere per tornare al menu precedente.
- 6 Accensione / LCD spento**
- **Tenere premuto** per accendere/spengere.
  - Premere per accendere/spengere lo schermo LCD.
- 7 Tasti freccia**
- Premere per navigare verso sinistra, verso l'alto, verso destra o verso il basso, all'interno del menu principale e dei sottomenu.
  - Premere per spostare la telecamera dell'unità bambino verso sinistra, destra, verso l'alto o verso il basso.
- 8 Menu/Selezione**
- Premere per accedere al menu principale.
  - Mentre si è in un menu, premere per scegliere una voce o salvare un'impostazione.
- 9 / 10 Vol+ / Vol-**
- Aumentare, diminuire o disattivare il volume dell'unità genitore.
- 11 Microfono**
- 12 Presa di alimentazione USB**
- 13 RESET**
- Forza il riavvio dell'unità genitore.
- 14 Altoparlante**

# SCARICARE L'APP PER L'ACCESSO DA DISPOSITIVI MOBILI

Utilizzare l'app **MyVTech Baby Plus** sul proprio dispositivo mobile per monitorare il bambino a distanza. Seguire le istruzioni in basso per configurare e associare il baby monitor all'app.







1. Scansionare il codice QR per scaricare gratuitamente l'app mobile **MyVTech Baby Plus**, oppure cercare "MyVTech Baby Plus" su App Store o Google Play Store. Se l'app è già stata installata in precedenza, assicurarsi di avere l'ultima versione.

## NOTA

- Assicurarsi che il proprio dispositivo mobile soddisfi i requisiti minimi dell'app.

## Requisiti minimi

L'app per dispositivi mobili è compatibile con:

- Android™ 9.0 o successivo (Non compatibile con dispositivi che eseguono sistemi operativi Android a 32 bit); e
  - iOS 15 o successivo.
2. Toccare  per eseguire l'app sul proprio dispositivo e creare un account utente.
  3. Consigliamo di utilizzare i comuni servizi di webmail, come Google Gmail per la registrazione dell'account utente. Controllare la propria e-mail (e la cartella Spam) e attivare il nuovo account inserendo il codice di verifica ricevuto via e-mail. Quindi, accedere al proprio account.
  4. Assicurarsi di essere connessi a **una rete Wi-Fi da 2,4 GHz** e di avere abilitato il **Bluetooth** e il **Servizio di localizzazione** sul proprio dispositivo.
  5. Dopo aver effettuato l'accesso all'app, selezionare **Telecamera(e) con Unità Genitore** e scansionare il codice QR visualizzato sull'unità genitore. Per trovare il codice QR, premere il pulsante  e andare a  >  **Connetti all'app mobile**.
  6. Inserire la password del Wi-Fi.
  7. Tenere premuto il tasto di associazione sull'unità bambino per 3 secondi fino a sentire il segnale acustico per entrare in modalità di abbinamento.
  8. Selezionare il modello di telecamera che appare nell'app e attendere che la telecamera si connetta. Una volta connessa, verrà visualizzata un'anteprima della vista dal vivo.
  9. Selezionare "**Continua**" e creare un profilo per il proprio bambino (facoltativo). Ora è possibile iniziare il monitoraggio!
- ✨ **CONSIGLIO**
- Utilizzare **Condivisione telecamera** per condividere immediatamente l'accesso alla telecamera. Seguire questi passaggi:
1. Andare a **Menu** e selezionare **Condivisione telecamera**.
  2. Scegliere "**Invita persone**" e inserire il nome e l'indirizzo email dell'account dell'app del familiare.
  3. Il familiare riceverà una notifica pop-up nell'app e potrà accettare l'invito per accedere alla/e telecamera/e.





# PROTEGGERE LA PROPRIA PRIVACY E SICUREZZA ONLINE

VTech ha a cuore la tua privacy e la tua tranquillità. Ecco perché abbiamo messo insieme un elenco di migliori pratiche consigliate dal settore per aiutarti a mantenere la tua connessione wireless privata e i tuoi dispositivi protetti quando sei online. Ti consigliamo di rivedere attentamente e considerare di rispettare i seguenti suggerimenti.

Assicurati che la tua connessione wireless sia sicura.

- Prima di installare un dispositivo, assicurati che il segnale wireless del router sia crittografato selezionando l'impostazione "WPA2-PSK con AES" nel menu di sicurezza wireless del router.

Modifica le impostazioni predefinite.

- Cambia il nome di rete wireless (SSID) predefinito del tuo router wireless in qualcosa di univoco.
- Cambia le password predefinite in password univoche e complesse. Una buona password:
  - È lunga almeno 10 caratteri.
  - È complessa.
  - Non contiene parole del dizionario o informazioni personali.
  - Contiene un mix di lettere maiuscole, lettere minuscole, caratteri speciali e numeri.

Tieni aggiornati i tuoi dispositivi.

- Scarica le patch di sicurezza dei produttori non appena diventano disponibili. Questo ti assicurerà di avere sempre gli ultimi aggiornamenti di sicurezza.
- Se la funzione è disponibile, abilita gli aggiornamenti automatici per le versioni future.

Disabilita Universal Plug and Play (UPnP) sul tuo router.

- L'UPnP abilitato su un router può limitare l'efficacia del tuo firewall consentendo ad altri dispositivi di rete di aprire porte in entrata senza alcun intervento o approvazione da parte tua. Un virus o un altro programma malware potrebbe utilizzare questa funzione per compromettere la sicurezza dell'intera rete.

## REQUISITI

### Per l'accesso da dispositivo mobile

App per dispositivi mobili **MyVTech Baby Plus**

Rete	Wi-Fi
Router Wi-Fi	2,4 GHz 802.11 b/g/n
Connessione internet	Larghezza di banda di 1,5 Mbps a 720p o 2,5 Mbps a 1080p in upload per unità bambino

## SPECIFICHE TECNICHE

Frequenza di trasmissione	Unità bambino: 2402 - 2480 MHz (copre tutti i WiFi, FHSS, BLE) La potenza massima di trasmissione è 10 mW (copre tutti i WiFi, FHSS, BLE) Unità genitore: 2406 - 2475 MHz La potenza massima di trasmissione è 100 mW
LCD	LCD a colori da 3,5" (8,9 cm) (QVGA 320x240 pixel)
Raggio d'azione nominale	Il raggio d'azione effettivo può variare a seconda delle condizioni ambientali al momento dell'utilizzo.
Potenza richiesta	Alimentatore unità bambino: Uscita: 5 V DC, 1,5 A Alimentatore unità genitore: Uscita: 5 V DC, 1 A Batteria dell'unità del genitore: Batteria al litio da 3,6 V, 2600 mAh, 9,36 Wh O: Batteria ai polimeri di litio da 3,6 V, 2600 mAh, 9,36 Wh

# GARANZIA DEL PRODOTTO



## SERVIZIO CLIENTI E GARANZIA

### IMPORTANTE

Si prega di conservare la ricevuta come prova di acquisto.

### Servizio clienti

Sei il proprietario di un prodotto di qualità VTech®, prodotto con cura e sotto severi controlli di qualità.

La garanzia non copre quanto segue:

- Danneggiamento del prodotto dovuto a uso improprio.
- Riparazioni o modifiche non autorizzate al prodotto.
- Danni causati dalla mancata osservanza delle istruzioni per l'uso.
- Batterie difettose o danni causati da perdite della batteria.
- Danni causati da imballaggi difettosi o inefficaci utilizzati durante il trasporto o danni causati durante il trasporto.
- Danni al display LCD.
- Danni all'antenna.

In caso di domande, si prega di contattare il nostro Servizio Clienti:

[www.vtechphones.eu](http://www.vtechphones.eu)

## SERVIZIO CLIENTI

Trova la risposta alle tue domande. Ricevi comodamente assistenza utilizzando il nostro manuale online completo ricco di informazioni.

**Scarica il codice QR per accedere al nostro sito web oppure visita [www.vtechphones.eu](http://www.vtechphones.eu).**



Importatore:

Gigaset Technologies GmbH |  
Frankenstraße 2 | D-46395 Bocholt.

Produttore:

VTech Telecommunications Ltd.  
23/F., Tai Ping Industrial Centre,  
Block 1, 57 Ting kok Road, Tai Po,  
Hong Kong.

## DICHIARAZIONE DI CONFORMITÀ

Questo prodotto è destinato all'uso in Europa.

Questa apparecchiatura soddisfa i requisiti essenziali della Direttiva sulle apparecchiature radio e sulle apparecchiature terminali di telecomunicazione 2014/53/UE.

Vtech Telecommunications Ltd. dichiara che il presente 3,5" Video Baby Monitor RM4761 è conforme ai requisiti essenziali e alle altre disposizioni pertinenti della Direttiva 2014/53/UE.

La dichiarazione di conformità del monitor RM4761 è disponibile al sito [www.vtech.com/en/declaration-of-conformity](http://www.vtech.com/en/declaration-of-conformity).



## SMALTIMENTO DELLE BATTERIE E DEL PRODOTTO



I simboli del cassonetto barrato sui prodotti e sulle batterie o sulle rispettive confezioni indicano che non devono essere smaltiti nei rifiuti domestici in quanto contengono sostanze che possono essere dannose per l'ambiente e per la salute.



I simboli chimici Hg, Cd o Pb, se marcati, indicano che la batteria contiene più del valore specificato di mercurio (Hg), cadmio (Cd) o piombo (Pb) stabilito nella direttiva sulle batterie (2006/66/CE).

La barra piena indica che il prodotto è stato immesso sul mercato dopo il 13 agosto 2005.

Contribuire a proteggere l'ambiente smaltendo il prodotto o le batterie in modo responsabile.



Le specifiche sono soggette a modifiche senza preavviso.  
© 2025 VTech Telecommunications Ltd.  
Tutti i diritti riservati. 11/25. RM4761\_EU\_IT\_QSG\_V1

